

xiaomi

# Elektrická kolobežka 4 Ultra

Návod na obsluhu

Před použitím výrobku si pozorně přečtete tento návod a odložte si ho pro případ potřeby v budoucnosti.

## Bezpečnostné upozornenie

---

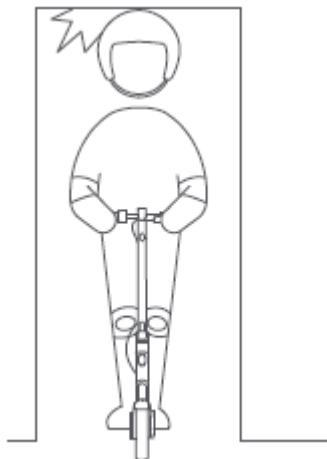

Dávajte pozor na zárubne dverí a výťahov a na iné prekážky v úrovni hlavy.

## Dbajte na bezpečnostné riziká

---



Vždy sa vyhýbajte prekážkam.

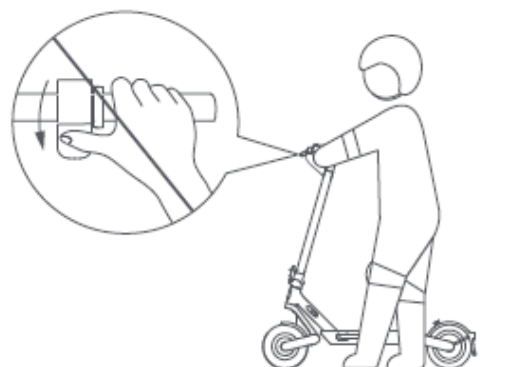

Nestláčajte akcelerátor, ak kráčate vedľa kolobežky.



Ak miestne zákony nepovoľujú inak, je zakázané a nezákonné jazdiť na verejných komunikáciách, diaľniciach a rýchlostných cestách.

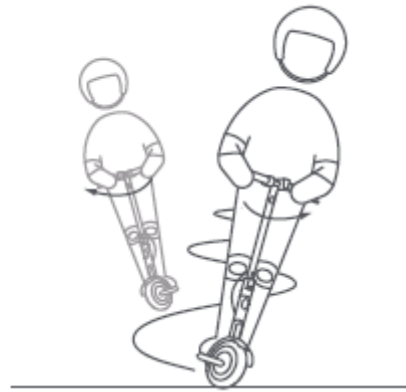

Počas rýchlej jazdy nemeňte prudko smer jazdy riadidlami.

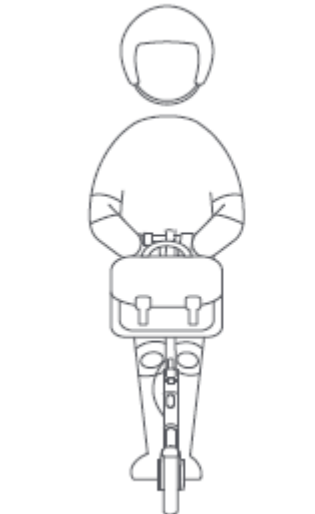

Na riadidlá nevešajte tašky ani iné ťažké predmety.



Pri jazde majte vždy obe nohy na doske.

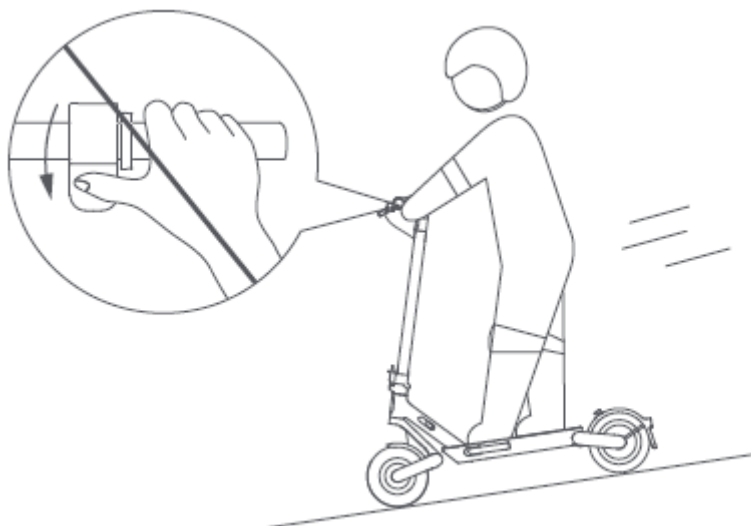



Pri jazde z kopca nezrýchľujte a brzдите včas. Pri strmom stúpaní zosadnite z kolobežky a tlačte ju vedľa seba.

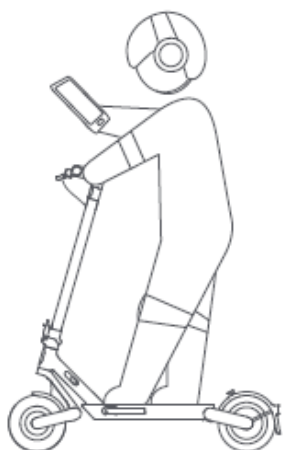

Pri ovládaní kolobežky nepoužívajte mobilný telefón ani nemajte nasadené slúchadlá.



Nejazdite v daždi. Nejazdite cez kaluže ani iné (vodné) prekážky.

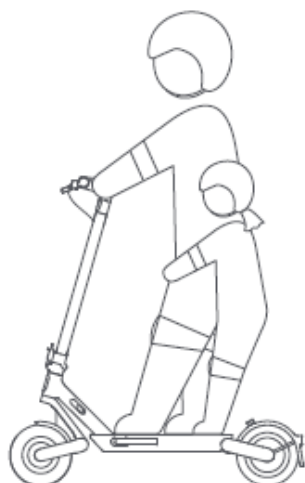

Nevozte iné osoby, ani deti.



Nevykladajte si nohy na zadný blatník.

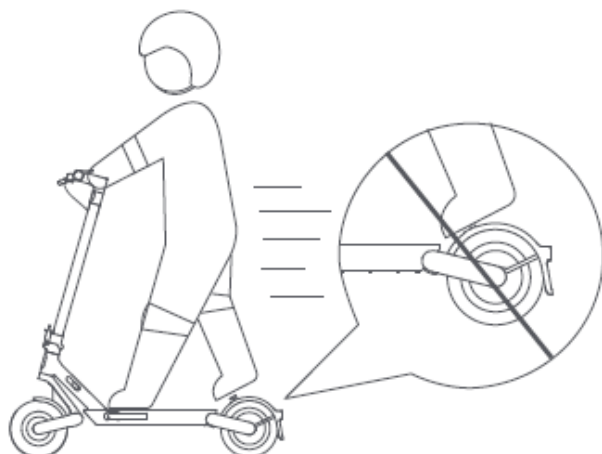

Riadiidlá počas jazdy nepúšťajte z rúk.



Nejazdite dolu a hore schodmi a nepokúšajte sa skákať cez prekážky.

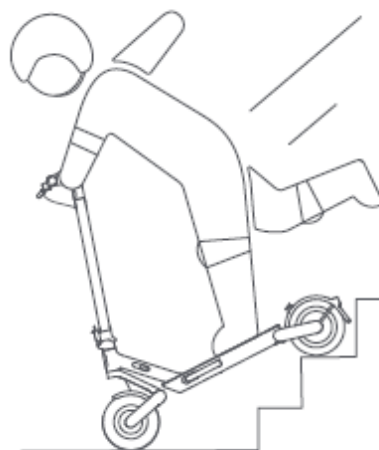



Nejazdite priamo cez kaluže. Ak je na ceste kaluž, vyhnite sa jej pri nízkej rýchlosti.

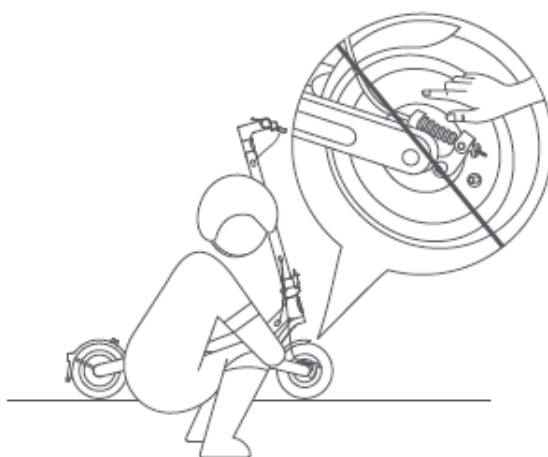

Nedotýkajte sa mechanickej brzdy.

### Opis výrobku

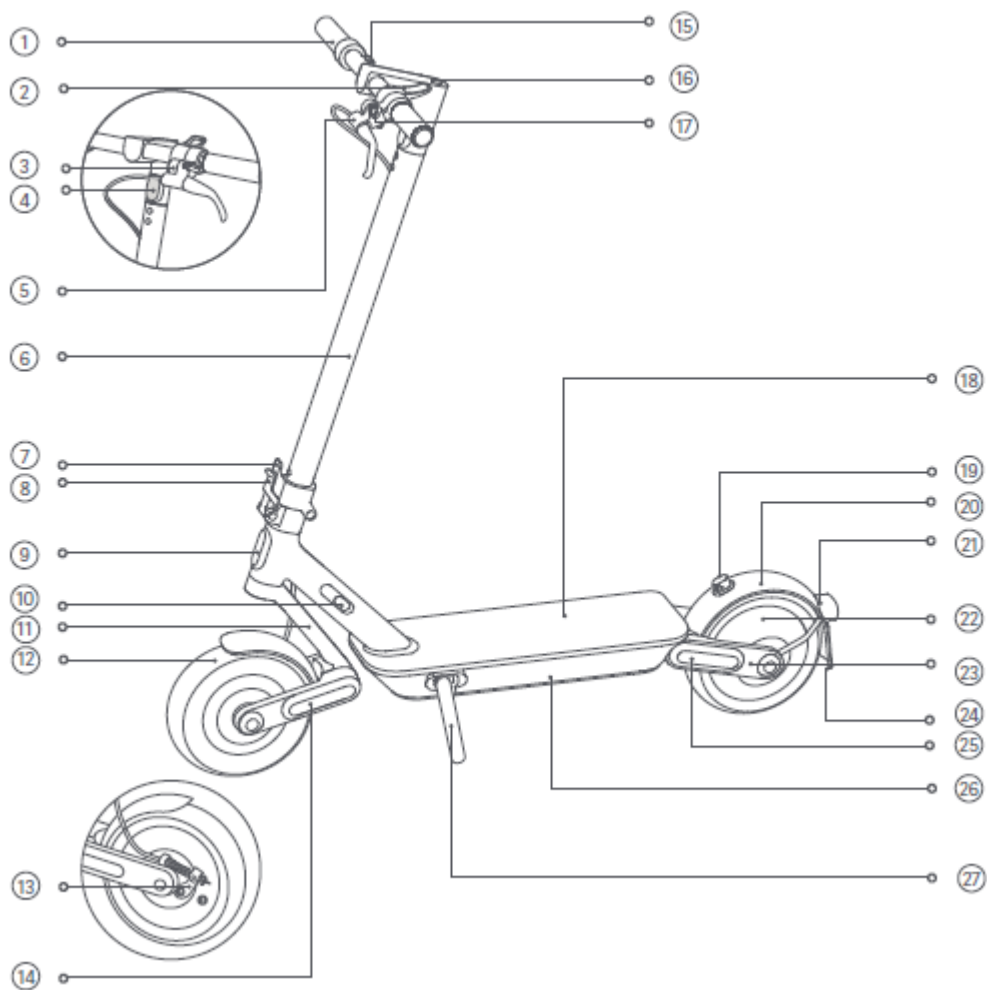

- 1) Riadidlá
- 2) Pracka
- 3) Zvonček
- 4) Svetlo

- 5) Brzdová páka
- 6) Tyč riadidiel
- 7) Rýchlopínacia páka
- 8) Zámok rýchlopínacej páky
- 9) Predný reflektor
- 10) Nabíjací port
- 11) Predná vidlica
- 12) Predný blatník
- 13) Mechanická brzda
- 14) Predné vahadlo (zabudované)
- 15) Akcelerátor
- 16) Ovládací panel a tlačidlo zapnutia/vypnutia
- 17) Páčka zvončeka
- 18) Plošina na státie
- 19) Háčik
- 20) Zadný blatník
- 21) Brzdové svetlo a zadné odrazové sklo
- 22) Motor kolesa
- 23) Zadné vahadlo (zabudované)
- 24) Číselný štítok
- 25) Bočné odrazové sklo
- 26) Priestor na batérie
- 27) Stojan

#### Ovládací panel a tlačidlo zapnutia/vypnutia

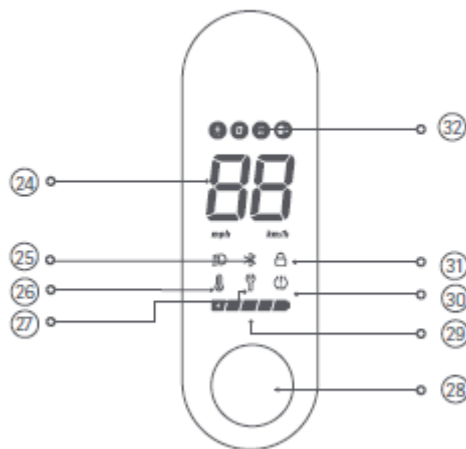

- 24) Rýchlomer: Zobrazuje aktuálnu rýchlosť, keď je kolobežka v prevádzke. Keď má kolobežka problém, zobrazí kód chyby. Keď sa kolobežka nabíja, zobrazuje aktuálnu úroveň nabitia batérie.
- 25) Bluetooth: Keď ikona svieti, znamená to, že kolobežka bola úspešne pripojená k mobilnému zariadeniu.
- 26) Upozornenie na teplotu: Ak je teplota batérie mimo stanoveného rozmedzia, rozsvieti sa ikona teplomera. V dôsledku toho sa zníži zrýchlenie a môže dôjsť k problémom pri nabíjaní. Kolobežku používajte alebo nabíjajte až po tom, ako sa teplota batérie vráti do normálneho prevádzkového rozsahu.
- 27) Chybové hlásenie: Keď ikona francúzskeho kľúča bliká načerveno, informuje, že kolobežka má poruchu.
- 28) Tlačidlo napájania: Kolobežku zapnete stlačením tlačidla. Na jej vypnutie podržte tlačidlo 2 až 3 sekundy. Keď je kolobežka zapnutá, stlačením tohto tlačidla zapnete alebo vypnete predné a zadné svetlo a dvojitým stlačením prepínate medzi režimami. Poznámka: Kolobežka sa automaticky vypne, keď prejde do pohotovostného režimu na dlhšie ako 10 minút. Pohotovostný režim znamená, že kolobežka sa nabíja alebo nie je zamknutá, keď je zapnutá a nejazdí.
- 29) Stav batérie: Stav batérie je zobrazený 5 tehlíčkami, pričom každá predstavuje približne 20 % plne nabitej batérie.
- 30) Hustenie pneumatík: Keď svieti ikona hustenia pneumatík, znamená to, že je čas na kontrolu pneumatík. Skontrolujte tlak v pneumatikách a okamžite ich nahustite, aby ste predišli poškodeniu pneumatík spôsobenému nedostatočným tlakom. Odporúčaný tlak v pneumatikách je 40 – 45 psi. Poznámka: Po vykonaní údržby postupujte podľa pokynov v aplikácii, aby ste vypli pripomienku hustenia pneumatík.

31) Zámok: Keď ikona svieti načerveno, informuje, že kolobežka je zablokovaná. Kolobežku odomknete/zamknete pomocou aplikácie Mi Home/Xiaomi Home.

32) Režimy:  je určený pre režim chôdze a jeho maximálna rýchlosť je 6 km/h; keď je tento režim zapnutý, zadné svetlo bliká na červeno. D je pre štandardný režim. S znamená športový režim. S+ znamená režim šport plus, ktorý má rovnakú maximálnu rýchlosť ako športový režim a väčšiu akceleráciu.

## Obsah balenia

---

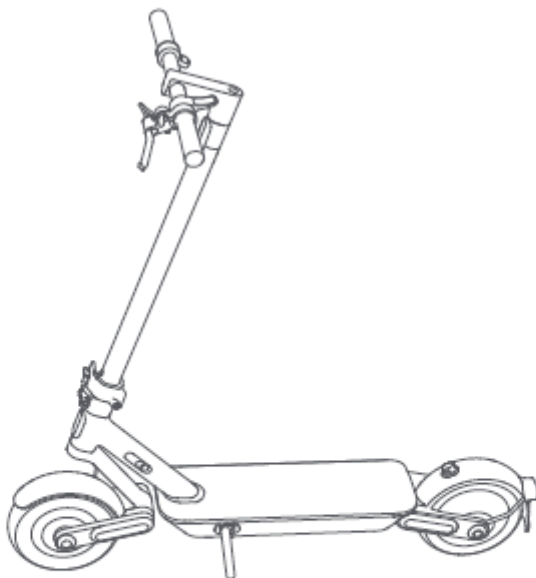

Elektrická kolobežka Xiaomi 4 Ultra – Návod na obsluhu

Elektrická kolobežka Xiaomi 4 Ultra – Dôležité informácie



Špecifikácie elektrickej kolobežky Xiaomi 4 Ultra – Špecifikácie

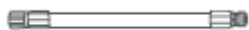

Hadička na hustenie pneumatík  
(Pripojte pumpu k ventilu pre ľahšie nahustenie)



Imbusový kľúč



Skrutka (5 ks)



Nabíjačka

Rýchlopínacia páka

Poistka rýchlopínacej páky

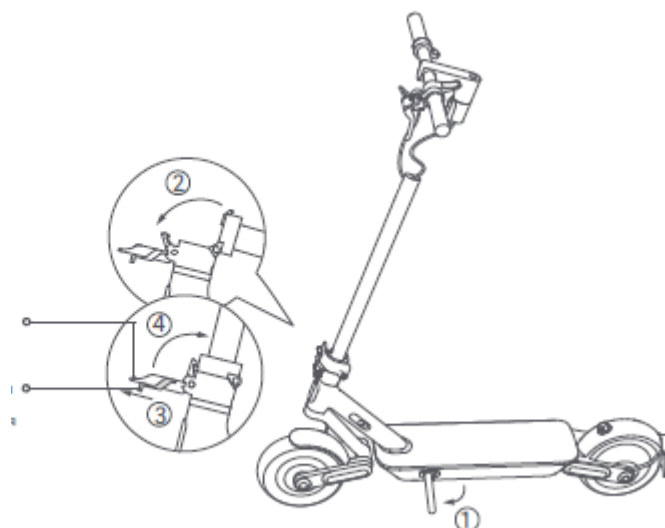

1) Zložte stojan a potiahnite tyč riadidiel, kým nebude úplne vo vzpriamenej polohe. Vytiahnite poistku rýchlopínacej páky a zatlačte rýchlopínaciu páku dovnútra až na doraz.

Svetlomet smerujúci dopredu

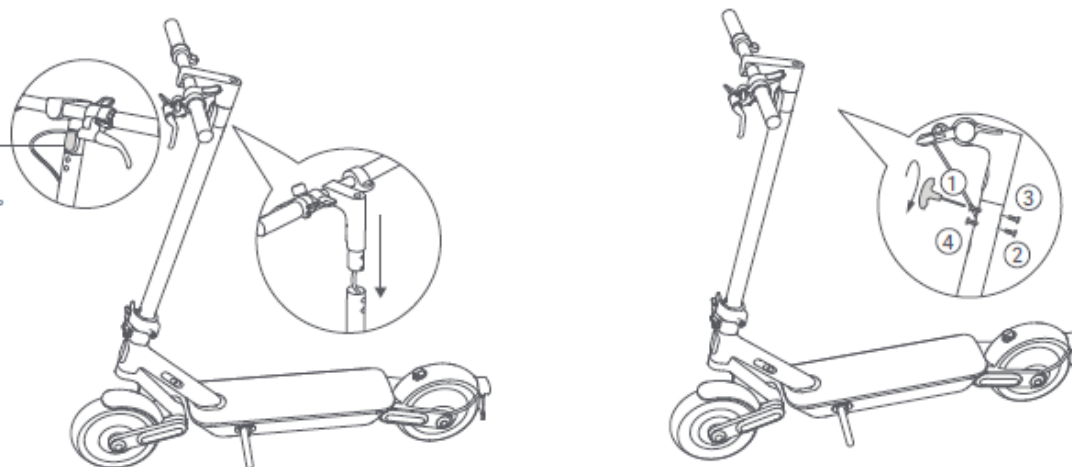

**2** Nasadte riadidlá na tyč riadidiel a dbajte na to, aby ste riadidlá nasadili v správnom smere.

**3** Podľa poradia uvedeného na obrázku utiahnite štyri skrutky pomocou priloženého imbusového kľúča v tvare T. Uistite sa, že sú riadidlá správne nasadené, a potom dôkladne utiahnite skrutky.

### Nabíjanie kolobežky

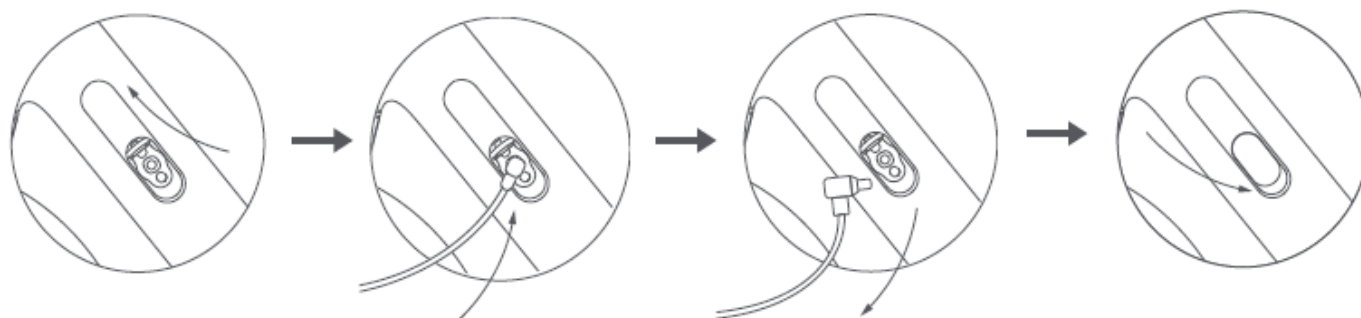

- 1) Odstráňte gumenú klapku.
- 2) Zastrčte nabíjačku batérie do nabíjacieho portu.
- 3) Po ukončení nabíjania odpojte nabíjačku od nabíjacieho portu.
- 4) Gumenú klapku vráťte späť.

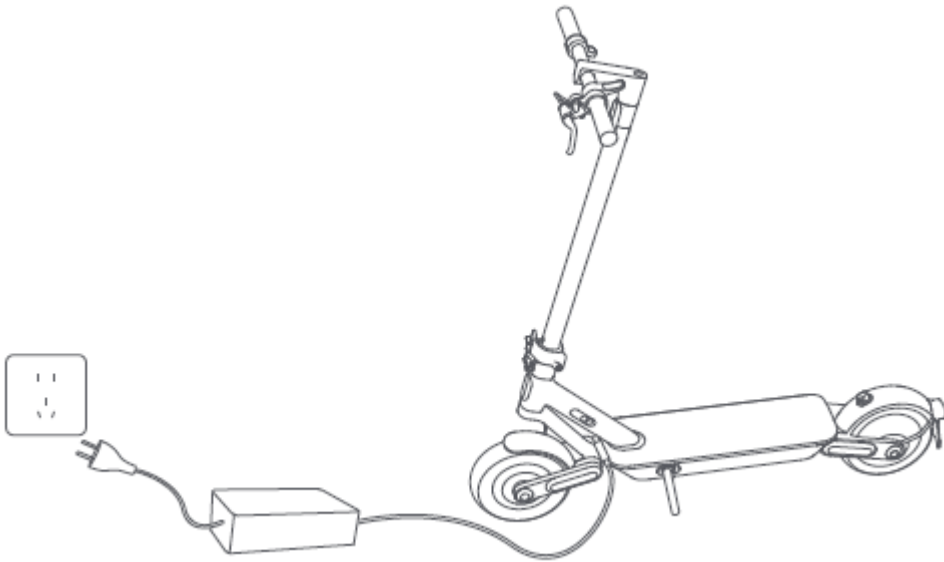

Kolobežka je úplne nabitá, keď kontrolka LED na nabíjačke zmení farbu z červenej (nabíjanie) na zelenú (plne nabité).



Keď je kolobežka vypnutá približne mesiac a úroveň nabitia batérie kolobežky je nižšia ako 30 %, kolobežka prejde do režimu spánku. Ak sa to stane, kolobežku nebude možné zapnúť. Ak chcete ukončiť režim spánku, nabíjajte kolobežku približne tri sekundy, aby sa aktivovala batéria.

Pripojte sa k aplikácii Mi Home/Xiaomi Home

---

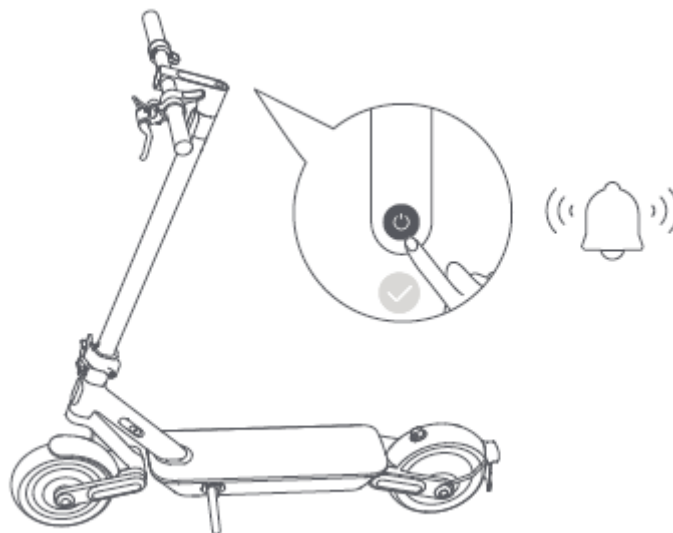

1) Pred aktiváciou bude kolobežka pri zapnutí pípať a rýchlosť bude obmedzená na 10 km/h. Pri prvom použití kolobežky ju treba aktivovať prostredníctvom aplikácie Mi Home/Xiaomi Home.



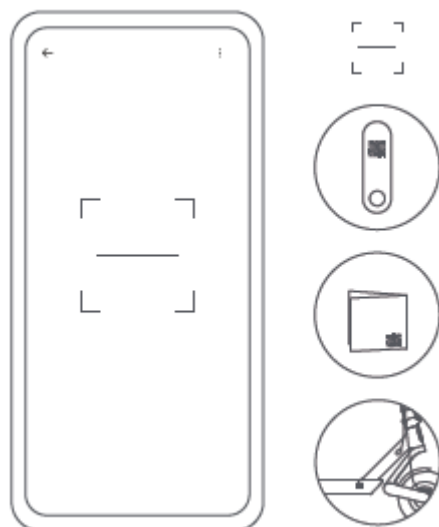

2) Naskenujte kód QR zo štítku na ovládacom paneli na pravej strane plošiny na státie alebo na zadnej strane návodu na obsluhu a stiahnite si aplikáciu Mi Home/Xiaomi Home.

Poznámka: Kód QR je jedinečný pre vašu kolobežku, uchovávajte ho v bezpečí.

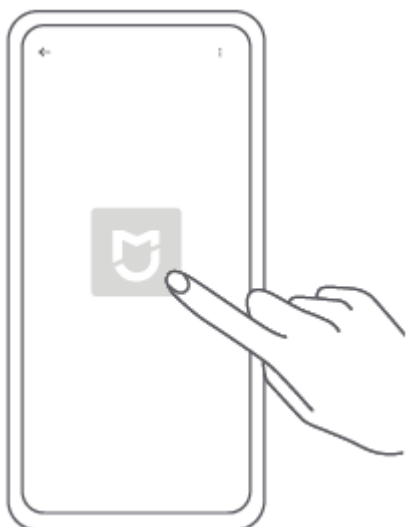

3) Otvorte aplikáciu Mi Home/Xiaomi Home.

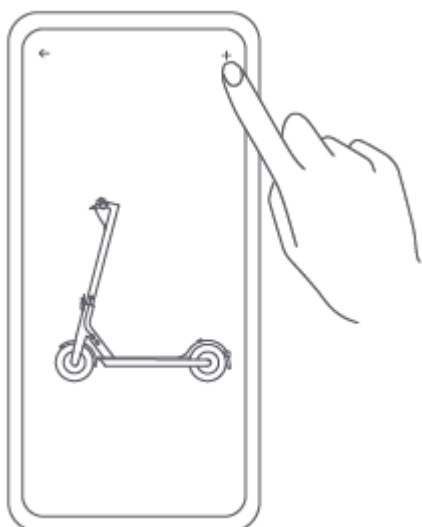

4) Ťuknite na „+“ v pravom hornom rohu a otvorte možnosť „Scan“, naskenujte QR kód na štítku pripevnenom na ovládacom paneli na pravej strane plošiny na státie alebo na zadnej strane návodu na obsluhu. Potom podľa pokynov v aplikácii pridajte kolobežku do zoznamu.

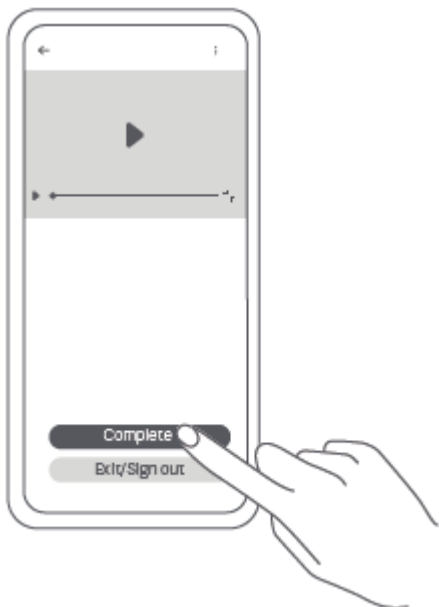

5) Pozrite si video s radami ako jazdiť na kolobežke. Dopozerajte video do konca. V opačnom prípade nebude aktivácia úspešná.

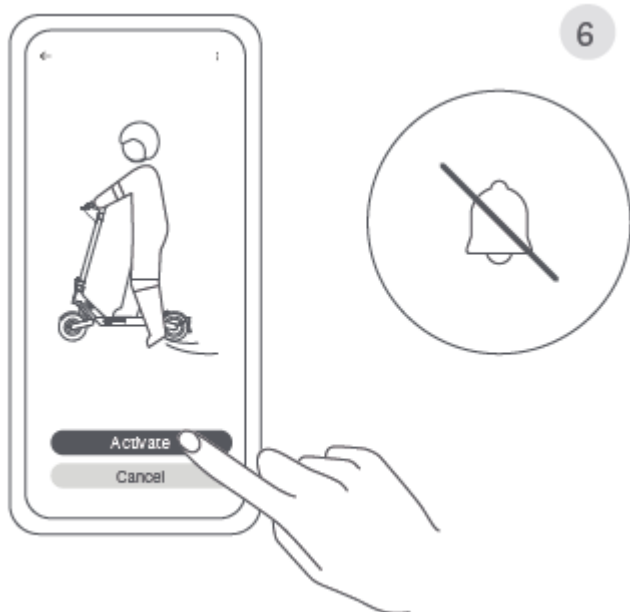

6) Ťuknutím na položku „Aktivovať“ aktivujete kolobežku. Po aktivácii skútra sa pípanie zastaví a obmedzenie rýchlosti sa zruší.

Poznámky:

V Európe (s výnimkou Ruska) je aplikácia označovaná názvom Xiaomi Home. Za predvolený sa považuje názov aplikácie zobrazený na vašom zariadení.

· Medzičasom mohlo dôjsť k aktualizácii aplikácie. Postupujte podľa pokynov na základe aktuálnej verzie.

#### Resetovanie funkcie Bluetooth

---

Uistite sa, že je kolobežka zapnutá. Stlačte akcelerátor a súčasne 5-krát stlačte tlačidlo napájania, aby ste kolobežku resetovali. Keď kolobežka pípne, resetovanie prebehlo úspešne.

## Obnovenie výrobných nastavení

---

Uistite sa, že je kolobežka zapnutá. Stlačte brzdovú páku a súčasne stlačte a podržte akcelerátor a tlačidlo napájania na 7 sekúnd. Keď počujete pípnutie, boli obnovené továrenské nastavenia. Táto operácia úplne vymaže údaje uložené v kolobežke, postupujte opatrne.

Poznámka: Výrobné nastavenia kolobežky nie je možné obnoviť počas jazdy alebo pri uzamknutí.

## Ako jazdiť

---

### 1) Pred jazdou



Pred jazdou si nasadte prilbu a chrániče lakťov a kolien.

Poznámka: Pred jazdou skontrolujte tlak v pneumatikách. Odporúčany tlak v pneumatikách je 40 – 45 psi.

### 2) Štartovanie a zrýchľovanie



Jednou nohou stúpte na plošinu na státie a druhou sa jemne odrazte od zeme.

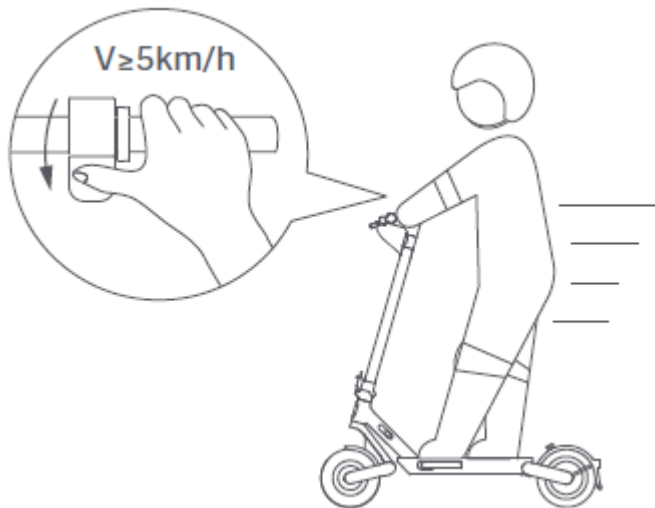

Keď sa kolobežka začne pohybovať, položte na plošinu na státie obe nohy a stlačte akcelerátor. Akcelerátor možno použiť, keď kolobežka prekročí rýchlosť 5 km/h.

### 3) Riadenie

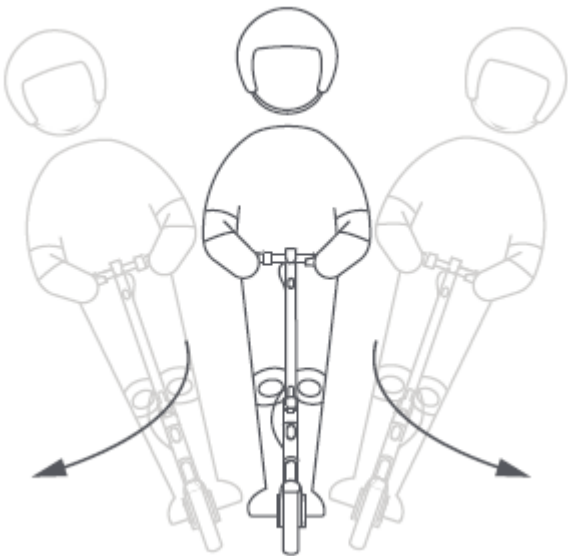

Pri zatáčaní nakloňte telo v príslušnom smere a pomaly otáčajte riadidlami.

### 4) Spomaľovanie, brzdenie a parkovanie

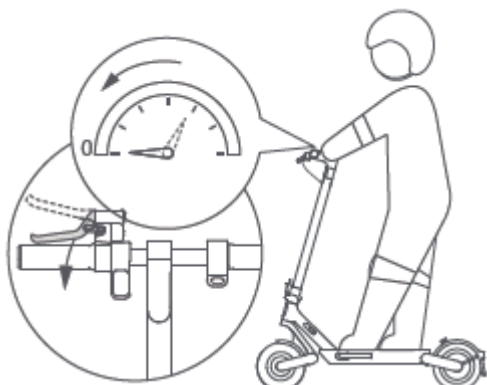

Ak chcete spomaľiť, uvoľnite akcelerátor a môžete aktivovať funkciu rekuperácie energie, ktorá pomôže znížiť rýchlosť. Na núdzové zastavenie silno stlačte brzdú.

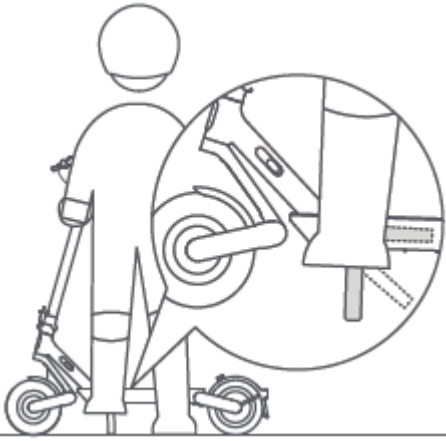

Keď kolobežka spomalí alebo sa zastaví, položte jednu nohu na zem, aby ste z nej zosadli. Pri parkovaní kolobežky vyklopte stojan. Ak chcete zabrániť tomu, aby kolobežku používali iné osoby bez vášho súhlasu, môžete kolobežku po zaparkovaní zamknúť.

### Zamknutie/odomknutie kolobežky



Posuňte na uzamknutie



Ťuknutím na položku odomknete

· Keď je kolobežka uzamknutá, motor je zablokovaný a všetky ikony na ovládacom paneli automaticky zhasnú okrem ikony Bluetooth a ikony uzamknutia. Ak kolobežka prekročí dosah pripojenia Bluetooth, Bluetooth sa odpojí a ikona zhasne.

Po uzamknutí kolobežky v aplikácii bude motor uzamknutý a tlačidlo napájania nebude fungovať. Ak sa kolobežka násilne pohne, zadné koleso sa nemôže normálne pohybovať a bude mať valivý odpor sprevádzaný zvukovým signálom a vibračným upozornením na telefóne.

Táto funkcia nemôže zabrániť odcudzeniu kolobežky, chráňte si ju. Kolobežka sa po 24 hodinách od uzamknutia automaticky vypne a po opätovnom zapnutí zostane uzamknutá. Ak chcete kolobežku odomknúť, ťuknite v aplikácii na položku „Odomknúť“. Uzamknutie kolobežky spotrebuje energiu, a preto používajte túto funkciu rozumne. Poznámka: Telefón bude vibrovať len vtedy, ak je otvorená stránka kolobežky v aplikácii Mi Home/Xiaomi Home.

## Skladanie/Rozkladanie a prenášanie

---

Poistka rýchlopínacej páky

Rýchlopínacia páka

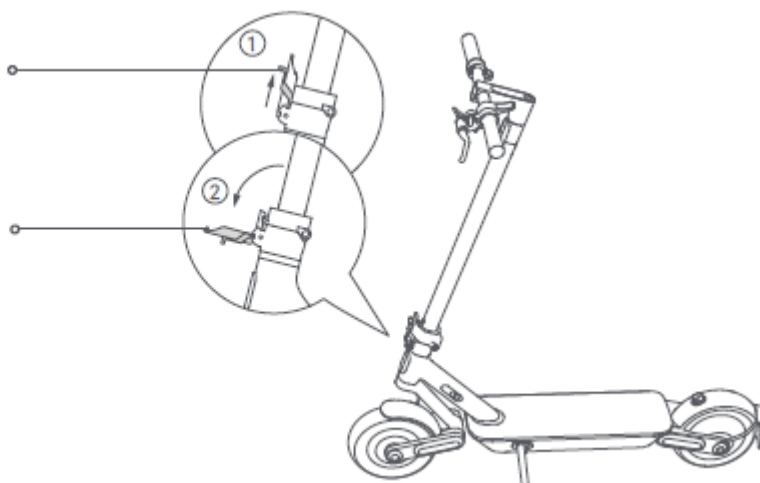

1) Pred čistením skontrolujte, či je kolobežka vypnutá, a či sa nenabíja. Držte tyč riadidiel, zdvihnite poistku rýchlopínacej páky a uvoľnite rýchlopínaciu páku smerom hore.

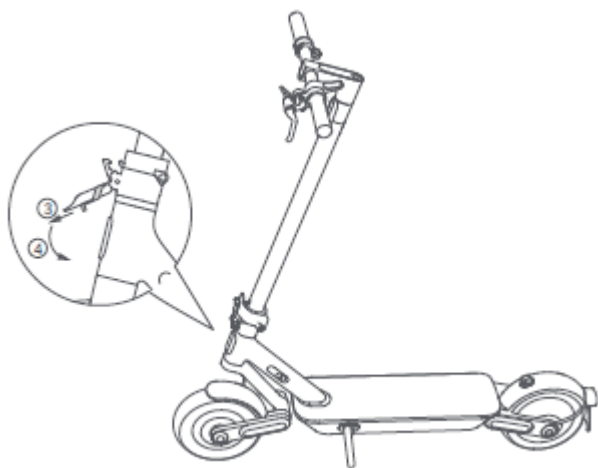

2) Opäť zdvihnite poistku rýchlopínacej páky a potiahnite rýchlopínaciu páčku smerom von, aby ste vysunuli spodný sklopný háčik. Potom tyč riadidiel sklopte.

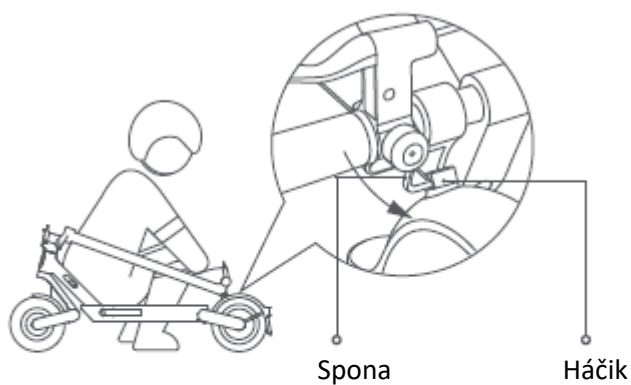

3) Zarovnajte sponu s háčikom a zaistite ich.

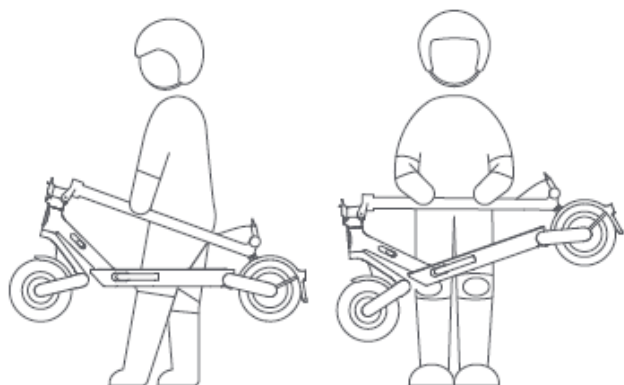

4) Pri prenášaní držte tyč riadidiel jednou alebo oboma rukami.

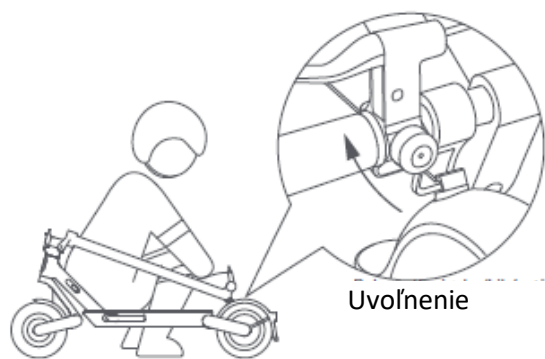

5) Pri rozkladaní kolobežky potiahnite sponu smerom nahor, aby sa uvoľnila z háčika.

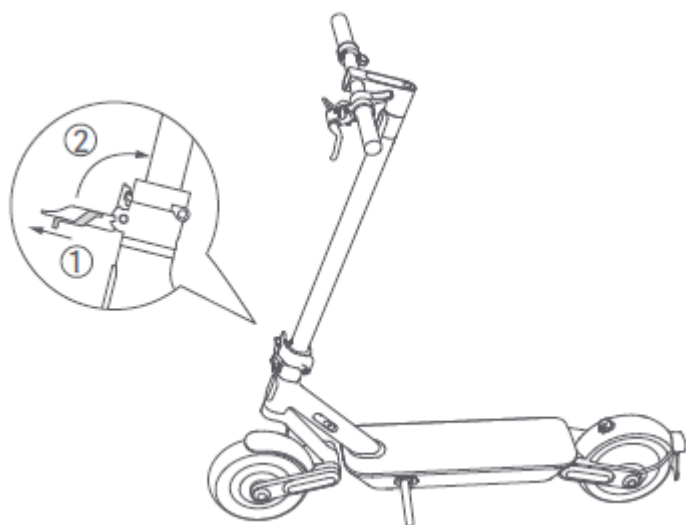

6) Držte tyč riadidiel vo vzpriamenej polohe a uistite sa, že je sklopný háčik pripevnený k tyči riadidiel. Zdvihnite poistku rýchlopínacej páky podľa obrázka (1) a zatlačte rýchlopínaciu páku dovnútra až na doraz podľa obrázka (2).

#### Nastavenie mechanickej brzdy

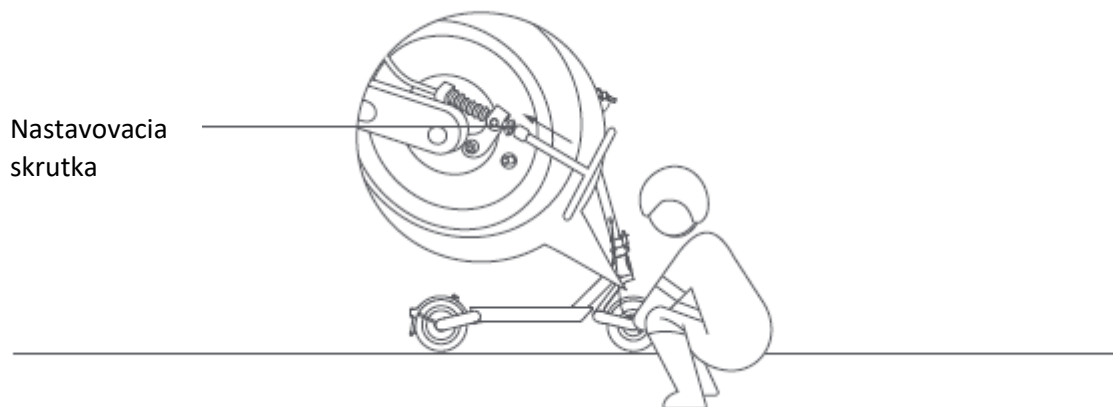

Nástroj: 14 mm nástrčný kľúč s rukoväťou typu T (nástroj si musí pripraviť používateľ).

Pred nastavovaním sa ubezpečte, či je kolobežka vypnutá a či sa nenabíja. Ak je brzda príliš utiahnutá, pomocou nástroja otočte maticu na závitovej tyči v protismere hodinových ručičiek, aby ste mierne skrátili odhalenú spodnú časť brzdového lanka. Ak je brzda príliš voľná, pomocou nástroja otočte maticu na závitovej tyči v smere hodinových ručičiek, aby ste mierne predĺžili odhalenú spodnú časť brzdového lanka.

#### Nafúknutie pneumatiky



1) Pripojte pumpu k prípojke na hustenie.

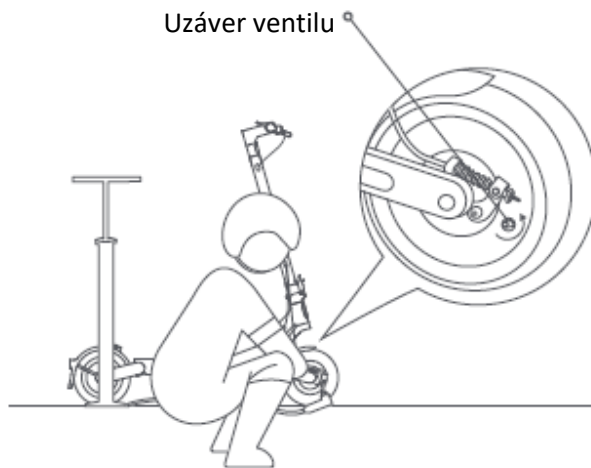

2) Odstráňte uzáver ventilu pneumatiky a pevne spojte prípojku na hustenie pneumatík a ventilu.

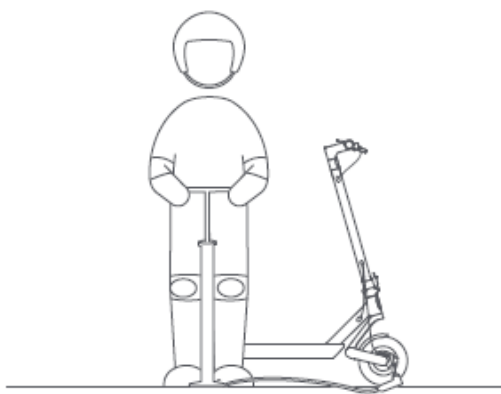

3) Nafúknite pneumatiku.

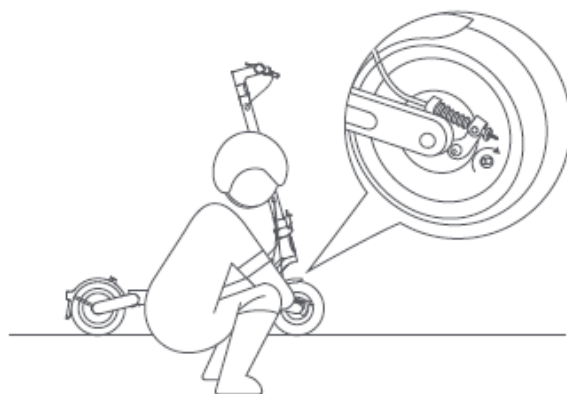

4) Zložte hadičku na hustenie pneumatík a nasadte uzáver ventilu.



Tlak v pneumatikách kontrolujte každý mesiac a ak je príliš nízky, pneumatiky nahustite. Odporúčaný tlak v pneumatikách je 40 – 45 psi.

Ilustrácie výrobku, príslušenstva a používateľského rozhrania v návode na obsluhu slúžia len na referenčné účely. V dôsledku neustáleho vylepšovania výrobku sa jeho vzhľad a funkcie môžu líšiť.

Ďalšie informácie získate na stránke [www.mi.com](http://www.mi.com)

Podrobnejší elektronický návod na obsluhu nájdete na stránke [www.mi.com/global/service/userguide](http://www.mi.com/global/service/userguide)

Tento QR kód je jedinečný pre vašu kolobežku a nájdete ho aj na štítkoch pripevnených na ovládacom paneli a na pravej strane dosky. Služi na prepojenie kolobežky s aplikáciou Mi Home/Xiaomi Home a obsahuje dôležité informácie o aktivácii kolobežky. Uchovávajte tento kód v bezpečí.

Neodstraňujte



Vyrobené v Číne

Pôvodný návod na obsluhu



Dovozca:

Mystical, a.s.

Tomášikova 50/B, 831 04 Bratislava, IČO 36280518