

xiaomi

Elektrická kolobežka 4 Go

Technické parametre a certifikácie

Technické parametre

Originálny návod na obsluhu

Výrobok	Názov	Xiaomi Elektrická kolobežka 4 Go
	Model	DDHBC32NEB
Rozmery	Kolobežka: D × Š × V (cm) [1]	108,8 × 42 × 117,3
Čistá hmotnosť	Čistá hmotnosť kolobežky (kg)	13,7
Jazdec	Max. zaťaženie (kg)	90
	Vek	16 – 50
	Výška postavy (cm)	120 – 200
Zmontovaná elektrická kolobežka	Max. rýchlosť (km/h)	20
	Teoretický dojazd (km)[2]	Pribl. 18
	Max. uhol stúpania (%)	Pribl. 10
	Vhodné povrchy	Miesta, ako sú parky, námestia a väčšina hladkých ciest s povrchom, ako majú bežné ihrisko alebo asfaltové cesty.
	Prevádzková teplota počas jazdy (°C)	-10 až 40
	Skladovacia teplota (°C)	-20 až 45
	Krytie	IPX4
	Čas nabíjania (h)	Pribl. 6
Batéria	Menovité napätie (V js.)	21,6
	Max. nabíjacie napätie (V js.)	25,2
	Menovitá energia (Wh)	165
	Inteligentný systém správy batérie	Ochrana pred prehriatím, pred skratom, pred nadmerným prúdom, pred nadmerným vybitím a pred nadmerným nabitím
	Normálna teplota pri nabíjaní (°C)	0 až 44
	Menovitá kapacita (Ah)	7,65
Motor kolesa	Menovitý príkon (kW; W)	0,25; 250
	Maximálny výkon (kW; W)	0,45; 450
Nabíjačka	Výstupný výkon (kW; W)	0,036; 36,3
	Vstupné napätie (V str.)	100 – 240
	Max. výstupné napätie (V js.)	25,2
	Menovitý výstup (V js.; A)	24,2; 1,5
	Model [3]	NBW25D201D5N-EU
Pneumatika	Pneumatiky/Plášte/Duše	Materiál: Prírodný kaučuk, syntetický kaučuk, sadze, silika Rozmery: 8,1"
Bluetooth	Frekvenčné pásmo	2,402 – 2,480 GHz
	Max. vf. výkon (dBm)	8

[1] Výška vozidla: Od zeme po hornú časť kolobežky.

[2] Teoretický dojazd: Meraný pri bezvetří a pri teplote 25 °C, kolobežka úplne nabitá pri jazde nemennou rýchlosťou na rovnom povrchu so záťažou 75 kg.

[3] Na dobitie batérie použite výhradne nabíjačku, ktorá bola priložená v balení. Podrobné informácie o nabíjačke nájdete v časti technické parametre.

Osvedčenia

Vyhlásenie Európskej únie o zhode Informácie o recyklácii batérií pre Európsku úniu



Batérie alebo obaly batérií sú označené v súlade so Smernicou Európskeho parlamentu a Rady 2006/66/ES a doplnku 2013/56/EÚ o batériách a akumulátoroch a použitých batériách a akumulátoroch. Smernica stanovuje rámec pre vracanie a recykláciu použitých batérií a akumulátorov, ktorý platí pre krajiny Európskej únie. Týmto štítkom sa označujú rôzne batérie. Označuje sa ním, že batéria sa nesmie vyhodiť do bežného odpadu, ale po skončení životnosti sa musí podľa tejto smernice vrátiť.

Batérie a akumulátory sú v súlade so Smernicou Európskeho parlamentu a Rady 2006/66/EÚ a doplnku 2013/56/EÚ označené spôsobom, ktorý vyjadruje, že na konci životnosti sa musia triediť a recyklovať. Na štítku batérie sa môže uviesť aj chemická značka kovu, ktorý batéria obsahuje (Pb pre olovo, Hg pre ortuť a Cd pre kadmium). Používatelia batérií a akumulátorov nesmú batérie ani akumulátory vyhodiť ako netriedený komunálny odpad, ale musia použiť zberné dvory dostupné pre zákazníkov, v ktorých sa batérie a akumulátory zbierajú, recyklujú a spracúvajú. Zapojenie zákazníka je dôležité pre minimalizáciu akýchkoľvek možných vplyvov batérií a akumulátorov na životné prostredie a zdravie ľudí kvôli tomu, že batérie a akumulátory môžu obsahovať nebezpečné látky.

Pred zaradením elektrického a elektronického zariadenia do procesu zberu odpadu alebo jeho odovzdaním na zbernom mieste musí koncový používateľ zariadenia, ktoré obsahuje batérie a/alebo akumulátory, tieto batérie a akumulátory odstrániť pre separovaný zber.

Smernica o odpade z elektrických a elektronických zariadení (OEEZ)



Všetky výrobky označené týmto symbolom patria medzi odpad z elektrických a elektronických zariadení (OEEZ podľa smernice Európskeho parlamentu a Rady 2012/19/EÚ) a nemali by sa vyhadzovať spolu s netriedeným komunálnym odpadom. Namiesto toho by ste mali v záujme ochrany ľudského zdravia a životného prostredia odovzdať odpad zo svojho zariadenia na zbernom mieste určenom na recykláciu odpadu z elektrických a elektronických zariadení zriadenom vládnymi alebo miestnymi orgánmi. Správna likvidácia a recyklácia pomôžu predchádzať potenciálnym negatívnym dôsledkom na životné prostredie a na ľudské zdravie. Viac informácií o danom mieste, ako aj o podmienkach takýchto zberných miest, získate u predajcu alebo u miestnych úradov.



EU-REP:

Certification Experts B.V. Amerlandseweg 7, 3621 ZC Breukelen, The Holandsko

Smernica ONL (smernica o obmedzení používania určitých nebezpečných látok)

Tento výrobok spoločnosti Ninebot (Changzhou) Tech Co., Ltd. spolu s dielmi, ktoré sú jeho súčasťou (káble, šnúry atď.) spĺňa požiadavky smernice 2011/65/EÚ o obmedzení používania určitých nebezpečných látok v elektrických a elektronických zariadeniach. („Prepracované znenie smernice ONL“ alebo „ONL 2“).

Smernica o rádiových zariadeniach a smernica o strojových zariadeniach

Z hľadiska ochrany zdravia toto zariadenie spĺňa požiadavky EÚ na obmedzenie vystavenia širokej verejnosti elektromagnetickému žiareniu. Týmto spoločnosť Ninebot (Changzhou) Tech Co., Ltd., vyhlasuje, že rádiové zariadenie typu:

[DDHBC32NEB] je v súlade so smernicou 2014/53/EÚ a smernicou o strojových zariadeniach 2006/42/EC. Úplné znenie vyhlásenia o zhode EÚ je k dispozícii na nasledujúcej internetovej adrese:

<http://www.mi.com/global/service/support/declaration.html>.

Riešenie porúch

Chybový kód	Možné príčiny	Riešenie
9	Ovládač nie je nakalibrovaný	Obráťte sa na oddelenie popredajných služieb alebo na autorizovaného predajcu.
10	Chyba komunikácie na riadiacom paneli	Obráťte sa na oddelenie popredajných služieb alebo na autorizovaného predajcu, ktorí vám skontrolujú spojenie medzi ovládačom a riadiacim panelom.
11	Chyba vzorkovania prúdu fázy A	Obráťte sa na oddelenie popredajných služieb alebo na autorizovaného predajcu.
12	Chyba vzorkovania prúdu fázy B	Obráťte sa na oddelenie popredajných služieb alebo na autorizovaného predajcu.
13	Chyba vzorkovania prúdu fázy C	Obráťte sa na oddelenie popredajných služieb alebo na autorizovaného predajcu.
14	Chyba akcelerátora	Obráťte sa na oddelenie popredajných služieb alebo na autorizovaného predajcu, ktorí vám skontrolujú spojenie medzi akcelerátorom a riadiacim panelom.
15	Chyba brzdovej páky	Obráťte sa na oddelenie popredajných služieb alebo na autorizovaného predajcu, ktorí vám skontrolujú spojenie medzi brzdovou pákou a riadiacim panelom.
23	Chyba BMS sériového čísla	Obráťte sa na oddelenie popredajných služieb alebo na autorizovaného predajcu.
24	Zistená chyba napätia systému	Obráťte sa na oddelenie popredajných služieb alebo na autorizovaného predajcu, ktorí vám skontrolujú, či nedošlo k nadmernému vybitiu batérie.
26	Chyba úložiska	Obráťte sa na oddelenie popredajných služieb alebo na autorizovaného predajcu.
35	Ovládač nie je aktivovaný	Obráťte sa na oddelenie popredajných služieb alebo na autorizovaného predajcu.
39	Chyba senzora teploty batérie	Obráťte sa na oddelenie popredajných služieb alebo na autorizovaného predajcu, ktorí vám skontrolujú, či je kábel k batérii správne pripojený.
40	Chyba senzora teploty ovládača	Obráťte sa na oddelenie popredajných služieb alebo na autorizovaného predajcu, ktorí vám skontrolujú, či snímač ovládača teploty funguje správne.
50	Motor beží bez fázy	Obráťte sa na oddelenie popredajných služieb alebo na autorizovaného predajcu, ktorí vám skontrolujú, či sú káble medzi fázami správne zapojené.
51	Prepätie	Obráťte sa na oddelenie popredajných služieb alebo na autorizovaného predajcu, ktorí vám skontrolujú, či ovládač nehlási chybu.
53	Nadprúd	Obráťte sa na oddelenie popredajných služieb alebo na autorizovaného predajcu, ktorí vám skontrolujú, či motor nie je preťažovaný.

Poznámka: Ak chybu nemožno odstrániť, obráťte sa na oddelenie popredajných služieb. Kolobežku sami nerozoberajte, ani inak neupravujte.

Schéma zapojenia

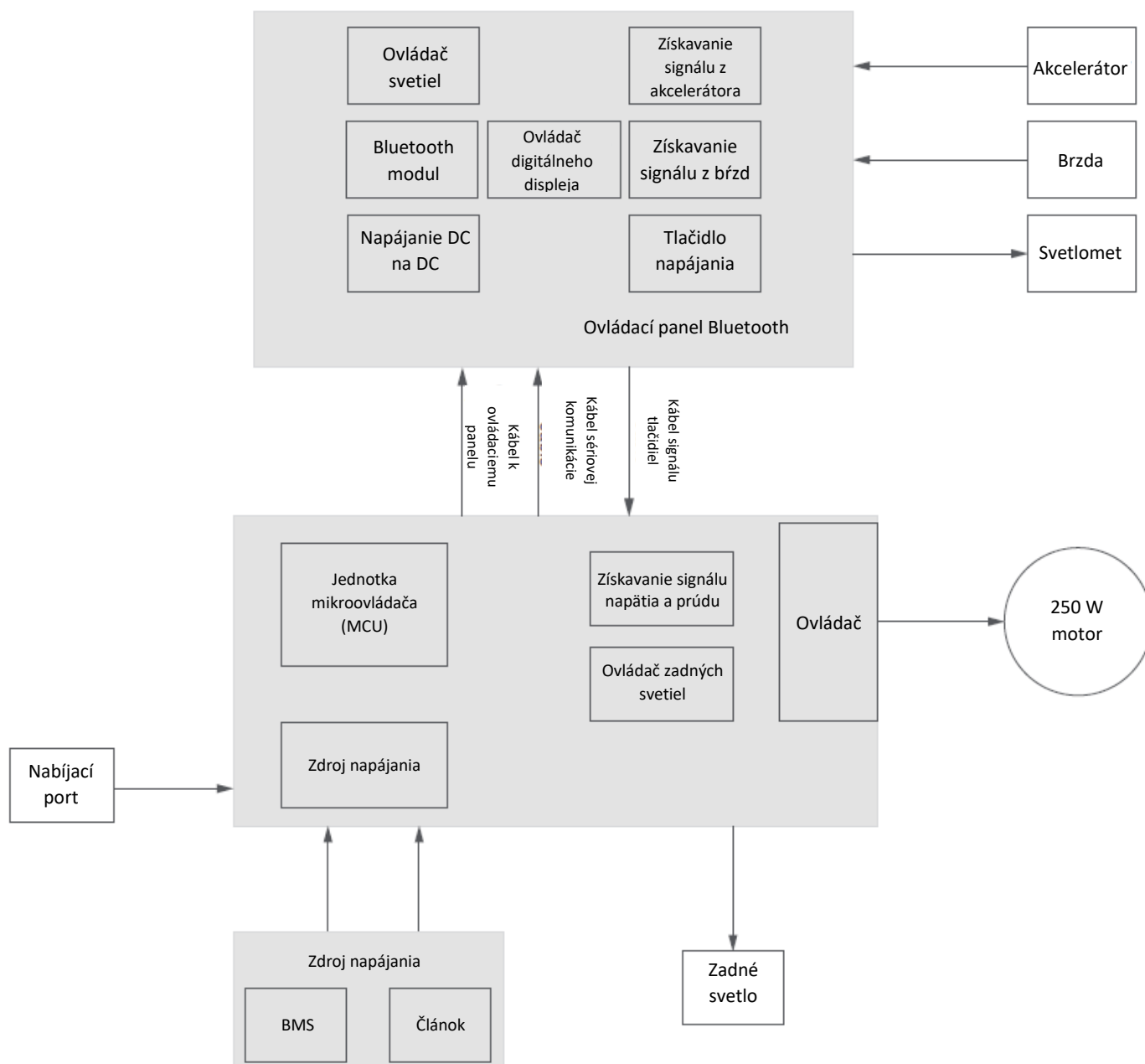

Ilustrácie výrobku, príslušenstva a používateľského rozhrania v návode na obsluhu slúžia len na referenčné účely. V dôsledku neustáleho vylepšovania výrobku sa jeho vzhľad a funkcie môžu líšiť.

Ďalšie informácie získate na stránke www.mi.com

Vyrobené pre: Xiaomi Communications Co., Ltd.

Výrobca: Ninebot (Changzhou) Tech Co., Ltd.

(spoločnosť iniciatívy Mi Ecosystem)

Adresa výrobcu: 16F-17F, Block A, Building 3, No.18, Changwu Mid Rd, Wujin Dist., Changzhou, Jiangsu, Čína.

Pôvodný návod na obsluhu

CE.04.00.0793.00-E

www.mi.com

Dôležité informácie

Ďakujeme, že ste sa rozhodli pre výrobok zo série Xiaomi Electric Scooter. Výrobok sa považuje za rekreačné zariadenie.

Spoločnosť Xiaomi Inc. dúfa, že si užijete bezpečnú jazdu.

Dôležité informácie

Obsah

1.	Bezpečnostné pokyny	02
2.	Denná starostlivosť a údržba	04
3.	Vyhĺásenie o osobných údajoch	06
4.	Vyhĺásenie o autorských právach	07
5.	Vyhĺásenie o ochranej známke	07
6.	Vyhĺásenie o výrobku	08
7.	Bezpečnostné varovanie	11
8.	Vyhĺásenie o záruke	12
9.	Odmietnutie zodpovednosti	12

Pôvodný návod na obsluhu

DÔLEŽITÉ! Návod si dôkladne prečítajte a odložte pre prípad potreby v budúcnosti.

Viac informácií o pokynoch pre výrobky zo série Mi Electric Scooter sa dozviete na stránke

www.mi.com/global/service/userguide.

1. Bezpečnostné pokyny

- Tento spotrebič nie je určený na použitie osobami (vrátane detí) so zníženými fyzickými, vnemovými alebo duševnými schopnosťami alebo nedostatkom skúseností a vedomostí okrem prípadov, kedy im boli poskytnuté usmernenia a dohľad pri používaní spotrebiča zo strany osoby zodpovednej za ich bezpečnosť.
- Deti by mali byť pod dozorom, ktorý zaistí, že sa nebudú so spotrebičom hrať.
- Toto vozidlo je osobná elektrická kolobežka s čisto elektrickým pohonom. Kolobežka je určená pre jazdcov starších ako 16 rokov. Na kolobežke nejazdite, ak trpíte zníženými fyzickými, vnemovými alebo duševnými schopnosťami. Jazdci s nedostatkom skúseností alebo znalostí by mali jazdiť opatrne. Deti by sa s kolobežkou ani náhradnými dielmi nemali hrať. Takisto by ju nemali čistiť ani vykonávať jej údržbu. Pri používaní zariadenia sa telom jazdca prenášajú vibrácie.
- Nejazdite v jazdných pruhoch alebo obytných oblastiach, kde sa môžu pohybovať vozidlá a chodci.
- Jazda na tejto elektrickej kolobežke sa považuje za voľnočasovú aktivitu. Pri vstupe do verejného priestoru sa však považuje za vozidlo, ktoré je vystavené možným rizikám. Pre vašu vlastnú bezpečnosť dodržiavajte pokyny v tomto návode a tiež miestne dopravné zákony a predpisy.
- Súčasne by ste mali chápať, že riziká nemožno úplne eliminovať, pretože iní účastníci môžu porušiť dopravné predpisy a jazdiť nepozorne, a že ste vystavení riziku dopravných nehôd rovnako, ako pri chôdzi alebo cyklistike. Čím vyššia je rýchlosť, tým dlhšia je brzdná dráha. Na hladkom povrchu sa môže kolobežka pošmyknúť, stratiť rovnováhu a dokonca zapríčiniť pád. Pri jazde buďte opatrní, neprekračujte rýchlosť a udržiavajte bezpečnú vzdialenosť od ostatných účastníkov cestnej premávky, najmä pri jazde v neznámych oblastiach.
- Dodržiavajte prednosť pre chodcov. Jazdite tak, aby ste chodcov a predovšetkým deti nevyľakali. Pri priblížení sa ku chodcom odzadu zazvoňte zvončekom, aby ste ich na seba upozornili, a pri predchádzaní chodcov zľava kolobežku spomalte, a pri jazde oproti nim sa držte vpravo pri nízkej rýchlosti (platí pre krajiny, kde jazdia vozidlá vpravo). Medzi chodcami jazdite čo najpomalšie alebo zídte z kolobežky.
- Starostlivo dodržiavajte bezpečnostné pokyny v návode, predovšetkým v Číne a krajinách, ktoré nemajú príslušné zákony a predpisy týkajúce sa elektrických kolobežiek. Spoločnosť Xiaomi Communications Co., Ltd. nepreberá žiadnu zodpovednosť za finančné straty, fyzické zranenia, úrazy, právne spory a iné konflikty záujmov vyplývajúce z konania, ktoré je v rozpore s návodom na použitie.
- Pri jazde vysokou rýchlosťou alebo rýchlosťou, ktorá nie je primeraná ani adekvátna situácii (zlá poveternostná situácia, zlá kvalita povrchu a pod.), môže dôjsť k prípadnej strate stability alebo kontroly. V

záujme zníženia akéhokoľvek rizika musíte dodržiavať všetky pokyny uvedené v tomto návode na obsluhu. Pri montáži a demontáži výrobku postupujte opatrne. Mohol by spadnúť a spôsobiť zranenie.

- Nepožičiavajte kolobežku osobám, ktoré nie sú oboznámené s jej ovládaním. Ak sa rozhodnete požičať kolobežku priateľom, uistite sa, že sa oboznámili s jej ovládaním a nosia bezpečnostnú výbavu.
- Kolobežku pred každou jazdou skontrolujte. Pravidelne kontrolujte dotiahnutie rôznych skrutkových prvkov, najmä náprav kolies, skladacieho systému, systému riadenia a brzdového hriadeľa. Ak si všimnete uvoľnené súčiastky, upozornenia na vybitú batériu, defekty, nadmerné opotrebovanie, zvláštne zvuky, poruchy a iné abnormálne správanie, okamžite prestaňte jazdiť a vyhľadajte odbornú pomoc.
- Kolobežku vždy odstavte na stojan na rovnom a stabilnom povrchu. Aby sa kolobežka neprevrhla, musí byť odstavená so stojanom oproti svahu. Nikdy neodstavujte kolobežku tak, aby prednou stranou smerovala zo svahu. Stojan by sa mohol zatvoriť a kolobežka by sa prevrhla. Keď je kolobežka odstavená na stojane, v záujme predchádzania pádom (pošmyknutím, vetrom alebo miernym nárazom), skontrolujte jej stabilitu. Kolobežku neodstavujte na rušných miestach, ale radšej pri stene. Ak je to možné, vždy ju odstavte na rovnom povrchu.
- Aby ste predišli zraneniu v prípade pádu, nasadte si prilbu, chrániče lakťov a chrániče kolien. Chabé vodičské zručnosti môžu viesť k pádom alebo k vážnym nehodám. Keď elektrickú kolobežku nepoužívate, skladujte ju v interiéri. Prečítajte si návod na obsluhu a na elektrickej kolobežke jazdite opatrne. Elektrickú kolobežku by ste mali používať až potom, keď ste porozumeli všetkým bezpečnostným pravidlám a dodržiavate ich. Používateľ kolobežky zodpovedá za akékoľvek poškodenia alebo zranenia spôsobené nedodržaním pokynov v návode na obsluhu. Pre zlepšenie jazdných vlastností odporúčame vykonávať pravidelnú údržbu výrobku. Pred nabíjaním batérie si prečítajte návod na obsluhu. **NEJAZDITE** v daždi ani cez kaluže. Požadovaný vek vodiča: 16 až 50 rokov. Zariadenie nesmú používať deti.
- Nedotýkajte sa brzdového systému, mohlo by dôjsť k zraneniam spôsobeným ostrými hranami. Brzdy sa môžu pri používaní veľmi zahriať. Po použití sa ich nedotýkajte.
- Jazda by sa mala začínať na voľnobež, čím sa aktivuje motor a akcelerátor, aby sa predišlo nesprávnemu používaniu. Keď kolobežka zastaví, akcelerátor nefunguje.
- Hladina akustického tlaku s A-váhou dosahuje hodnotu nižšiu ako 70 dB(A).
- Mechanické vibrácie prenášané kolobežkou sú nižšie ako 2,5 m/s². Neistota merania: 1,5 m/s².
- Príslušenstvo a ďalšie doplnky, ktoré nie sú schválené výrobcom, sa nesmú používať.
- Aby ste jazdili bezpečne, musíte zreteľne vidieť, čo sa deje pred vami a musíte byť jasne viditeľní pre ostatných.
- Aby sa zabránilo nebezpečenstvu udusenía, plastové obaly uchovávajúte mimo dosahu detí.
- Aby sa predišlo nevhodnému používaniu kolobežky, zadné koleso musí byť po zaparkovaní uzamknuté visacou zámkou.
- Premávka v meste má veľa prekážok, ktoré treba prekonať, ako sú napríklad obrubníky alebo schody. Odporúčame vám, aby ste cez prekážky nepreskakovali. Pred prekonávaním týchto prekážok je dôležité predvídať a prispôbiť trajektóriu a rýchlosť rýchlosti chodcov. Keď sú tieto prekážky nebezpečné z dôvodu ich tvaru, výšky alebo šmyklavého povrchu, odporúča sa tiež z kolobežky zosadnúť.
- Vozidlo vrátane riadiaceho stĺpika a puzdra, tyče, skladacieho mechanizmu a zadnej brzdy neupravujte ani nemodifikujte.
- Odstráňte akékoľvek ostré hrany spôsobené používaním.
- V každom prípade dávajte pozor na seba a ostatných.
- Pri jazde v noci zapnite predné svetlo a znížte rýchlosť.
- Pred jazdou sa uistite, že skladací mechanizmus skútra funguje správne.
- Pred jazdou sa uistite, že je batéria dostatočne nabitá. Ak nie, dobite ju.
- Keď prechádzate miestom určeným pre chodcov, ktorí majú prednosť, ako je napríklad prechod pre chodcov, zostúpte a prejdite pešo vedľa kolobežky.
- **VAROVANIE!** Výrobok nikdy nepoužívajte v blízkosti vodného zdroja.
- **VAROVANIE!** Ak je výrobok poškodený, prestaňte ho používať.
-  Odnímateľná napájacia jednotka.

2. Denná starostlivosť a údržba

Čistenie a skladovanie

Ak sú na kolobežke viditeľné nečistoty, utrite ich navlhčenou handrou. Ak nečistoty nemožno odstrániť, použite trochu zubnej pasty, vyčistite ich zubnou kefkou a následne ich pretrite navlhčenou handrou.

Poznámky: Nečistite kolobežku alkoholom, benzínom, petrolejom ani inými koróznymi a prchavými chemickými rozpúšťadlami, aby ste predišli poškodeniu pneumatík. Neumývajte kolobežku vysokotlakovým čističom. Počas čistenia sa ubezpečte, že je kolobežka vypnutá, nabíjací kábel vyťahnutý a gumený kryt zatvorený, pretože vniknutie vody môže spôsobiť zásah elektrickým prúdom alebo iné vážne problémy.

Keď kolobežku nepoužívate, skladujte ju na suchom a chladnom mieste. Nenechávajte ju dlhodobo vonku.

Nadmerné slnečné žiarenie a príliš vysoká alebo nízka teplota môžu urýchliť starnutie pneumatík a skracujú životnosť kolobežky a batérie.

Údržba a vyberanie batérie

Batériu nevyberajte. Batéria sa vyberá komplikovane a môže dôjsť k zmene fungovania zariadenia: Ak je výrobok stále v záruke, môžete kontaktovať autorizované servisné stredisko. Ak výrobok nie je v záruke, môžete kontaktovať ľubovoľné servisné stredisko. O zoznam autorizovaných servisných stredísk môžete požiadať na oddelení služieb zákazníkom na stránke www.mi.com. V prípade akýchkoľvek ďalších otázok môžete kontaktovať oddelenie služieb zákazníkom na stránke www.mi.com.

Rezervné pneumatiky, ktoré sa dodávajú s výrobkom, musí na koleso nasadiť profesionálny servisný technik.

Demontáž kolies je komplikovaná a nesprávna montáž môže viesť k nestabilite a k poruchám:

- Ak je výrobok stále v záruke výrobcu, môžete kontaktovať autorizované servisné stredisko. O zoznam autorizovaných servisných stredísk môžete požiadať na oddelení služieb zákazníkom na stránke www.mi.com.
- Ak výrobok už nie je v záruke, môžete kontaktovať ľubovoľné špecializované servisné stredisko.
- V prípade akýchkoľvek ďalších otázok môžete kontaktovať oddelenie služieb zákazníkom spoločnosti Xiaomi na stránke www.mi.com.
- Nepoužívajte batérie z iných modelov alebo značiek, pretože môže dôjsť k ohrozeniu bezpečnosti.
- Batériu nerozoberajte, nestláčajte ani neprepichujte. Nedotýkajte sa kontaktov batérie. Vonkajšie puzdro nerozoberajte ani nepoškodujte. Batériu nevkladajte do vody, ohňa a nevystavujte ju teplotám vyšším ako 50 °C (vrátane zdrojov tepla, ako sú sporáky, ohrievače atď.). Nedotýkajte sa kontaktov batérie kovovými predmetmi. Môže to viesť ku skratu, fyzickému zraneniu alebo dokonca smrti.
- Akákoľvek voda, ktorá sa dostane dovnútra batérie, môže spôsobiť poškodenie vnútorného obvodu, požiar alebo dokonca výbuch. Ak máte podozrenie na vniknutie vody do batérie, okamžite ju prestaňte používať a odneste ju na pracovisko popredajných služieb na kontrolu.
- Aby ste predišli prípadnému poškodeniu alebo požiaru, používajte originálnu nabíjačku.
- Nesprávna likvidácia použitých batérií môže vážne znečistiť životné prostredie. Pri likvidácii batérie dodržiavajte miestne predpisy. V záujme ochrany životného prostredia likvidujte batérie vždy riadnym spôsobom.
- Aby ste predĺžili životnosť batérie, po každom použití ju úplne nabite.
- Nevystavujte batériu prostrediu s okolitou teplotou vyššou ako 50 °C alebo nižšou ako -20 °C (napr. nenechávajte kolobežku ani batériu dlhší čas v aute na priamom slnku). Batériu nevyhadzujte do ohňa, pretože môže dôjsť k jej poruche, prehriatiu alebo požiaru. Ak plánujete nechať kolobežku odstavenú na dobu dlhšiu ako 30 dní, úplne nabite batériu a uschovajte ju na suchom a chladnom mieste. Pamätajte na to, aby ste batériu v záujme jej ochrany pred možným poškodením nabili každých 60 dní. Na takéto poškodenie sa nevzťahuje obmedzená záruka.
- Kolobežka sa smie používať iba s originálnymi batériami. Na nabíjanie kolobežky je možné používať výhradne originálnu nabíjačku, ktorá bola priložená ku kolobežke (alebo akýkoľvek model batérie či nabíjačky, ktoré boli výrobcom schválené ako kompatibilné).
- Vždy nabite batériu predtým, než ju úplne vybijete, aby sa predĺžila jej životnosť. Batéria poskytuje lepší výkon pri normálnej teplote a horší výkon pri teplotách pod 0 °C. Pri teplotách pod -20 °C je dojazd v porovnaní s normálnym stavom polovičný, prípadne ešte kratší. So stúpajúcou teplotou sa dojazd predlži. Podrobné informácie nájdete v aplikácii Mi Home/Xiaomi Home.
- Externý flexibilný kábel tejto nabíjačky batérie sa nedá vymeniť. Poškodený napájací kábel treba vymeniť za špeciálnu verziu napájacieho kábla, ktorý je dostupný od výrobcu alebo servisného zástupcu. V prípade akýchkoľvek ďalších otázok môžete kontaktovať oddelenie služieb zákazníkom spoločnosti Xiaomi na stránke www.mi.com.

- Poznámka: Plne nabitá kolobežka vydrží v pohotovostnom režime približne 120 až 180 dní. Zabudovaný inteligentný čip uchováva protokol o nabíjaní a vybíjaní. Poškodenie v dôsledku dlhšieho nedobitia je trvalé a nevzťahuje sa naň obmedzená záruka. Po poškodení nie je možné batériu dobiť (batériu môžu rozoberať iba odborníci, inak môže dôjsť k zásahu elektrickým prúdom, skratu alebo k vážnemu úrazu).
- V prípade nehody, zablokovania alebo poruchy sa nepokúšajte o opravu sami. Ak je výrobok stále v záruke, môžete kontaktovať autorizované servisné stredisko. Ak nie je v záruke, môžete kontaktovať ľubovoľného opravára. O zoznam autorizovaných servisných stredísk môžete požiadať na oddelení služieb zákazníkom na stránke www.mi.com. V prípade akýchkoľvek otázok sa obráťte na oddelenie služieb zákazníkom spoločnosti Xiaomi na stránke www.mi.com.
- Vyvinuli sme veľké úsilie, aby sme zjednodušili znenie návodu pre používateľov. Ak sa úkon javí pre používateľa príliš komplikovaný, odporúčame kontaktovať autorizovaného/špecializovaného opravára alebo oddelenie služieb zákazníkom spoločnosti Xiaomi.

VAROVANIE! Podobne ako u akýchkoľvek iných mechanických komponentov, je vozidlo vystavené veľkému namáhaniu a opotrebovaniu.

Rôzne materiály a komponenty môžu na opotrebovanie alebo únavu materiálu reagovať inak. Ak bola prekročená očakávaná životnosť komponentu, môže sa náhle zlomiť, čo môže spôsobiť zranenie používateľa. Praskliny, škrabance a vyblednutie farieb na miestach vystavených vysokému namáhaniu indikujú, že bola prekročená životnosť komponentu. V takom prípade sa obráťte na autorizovaného/špecializovaného opravára alebo oddelenie služieb zákazníkom spoločnosti Xiaomi.

3. Vyhlásenie o osobných údajoch

1. Rozsah osobných údajov

Vyjadrujete súhlas s tým, že po registrácii v aplikácii Mi Home/Xiaomi Home (ďalej len „aplikácia“) môžeme zhromažďovať nasledujúce osobné údaje: meno, pohlavie, vek, dátum narodenia, ID číslo, adresa, kontaktné údaje, záľuby, povolanie, tiesňový kontakt, informácie o účte a informácie o čase/mieste používania vášho zariadenia. Vyššie uvedené informácie poskytujete dobrovoľne.

2. Zhromažďovanie a spracovanie osobných údajov

Hlavným cieľom zhromažďovania vašich osobných údajov prostredníctvom aplikácie je poskytovať vám lepšie výrobky a služby, ako aj zlepšovať a optimalizovať vaše používateľské zážitky. Medzi špecifické metódy a kanály zhromažďovania patria napr.:

- (1) registrácia členstva,
- (2) dotazník,
- (3) popredajné sledovanie a opätovné návštevy,
- (4) vyžadovanie pripomienok alebo návrhov týkajúcich sa výrobkov alebo služieb,
- (5) organizácia podujatí a pozývanie účastníkov.

Máte právo odmietnuť poskytovanie osobných údajov. Ak však odmietnete poskytnúť niektoré osobné údaje, možno nebudete môcť využívať výrobky a služby, ktoré poskytujeme, alebo používanie takýchto výrobkov a služieb môže byť nejakým spôsobom obmedzené.

3. Používanie a sprístupňovanie osobných údajov

- (1) Súhlasíte s tým, že vaše osobné údaje môžu byť použité a zverejnené (vrátane ich uchovávaní a spracovania) týmito spôsobmi: použité nami (vrátane našich pobočiek); sprístupnené našim pridruženým spoločnostiam na ich použitie; sprístupnené nami a našimi pridruženými spoločnosťami v rámci ich bežnej obchodnej činnosti na použitie ich právnyimi zástupcami alebo nástupcami, právnyimi a finančnými poradcami, externými dodávateľmi a zástupcami.
- (2) My a naše pridružené spoločnosti vám môžeme poslať informácie o výrobkoch, službách a aktivitách. Súhlasíte s prijímaním vyššie uvedených informácií.
- (3) Vaše osobné údaje môžeme sprístupniť inej tretej strane, ako je uvedené vyššie, za ktorejkoľvek z nasledujúcich okolností a na ktorýkoľvek z nasledujúcich účelov:
 - na základe vášho osobitného povolenia,
 - na dodržanie súladu so záväznými požiadavkami zákonov alebo vládnych orgánov (vrátane súdnych orgánov),
 - v záujme dodržania platných servisných doložiek (vrátane vyšetrovania možných porušení),
 - na identifikáciu, prevenciu alebo riešenie problémov týkajúcich sa podvodov, bezpečnosti alebo technológií,

- v rozsahu požadovanom alebo povolenom zákonom, na ochranu práv, záujmov, majetku alebo bezpečnosti používateľov alebo verejnosti pred škodami,
 - sprístupnenie na použitie vášmu tiesňovému kontaktu v prípade núdze.
- (4) Osobné údaje sa môžu prenášať a ukladať pomocou elektronických prostriedkov. Prijemcovia a/alebo používatelia vyššie uvedených informácií a ich servery sa môžu nachádzať v Číne alebo mimo nej.
- (5) Budeme chrániť bezpečnosť vašich osobných údajov. Prijmeme bezpečnostné technológie a postupy, ako aj iné opatrenia na ochranu vašich osobných údajov pred neoprávneným prístupom, použitím alebo únikmi. Takisto prinútime prijemcov a používateľov uvedených v tomto dokumente, aby sa zaviazali chrániť vaše osobné údaje a zachovávať ich dôvernosť.
- (6) Súhlasíte s oslobodením prijemcov uvádzaných v tomto dokumente a/alebo používateľov osobných údajov od všetkých nárokov, záväzkov alebo strát, ktoré vzniknú alebo môžu vzniknúť v súvislosti so sprístupnením údajov a použitím v súlade s ustanoveniami uvedenými v tomto dokumente, pokiaľ takéto nároky, záväzky alebo straty nie sú priamo spôsobené úmyselným nevhodným konaním alebo hrubou nedbanlivosťou prijemcov a/alebo používateľov.
- (7) Vaše osobné údaje budeme uchovávať po dobu, ktorá je potrebná na požadovaný účel zhromažďovania týchto informácií, a nie na dlhšie, alebo po dobu uvedenú v akejkoľvek zmluve alebo platnom zákone.
- (8) Podrobnosti o zhromažďovaní, ukladaní a používaní údajov používateľov nájdete v zásadách ochrany osobných údajov spoločnosti Xiaomi Inc. na stránke <https://privacy.mi.com>

4. Vyhlásenie o autorských právach

Vyhradzujeme si všetky práva spojené so všetkými textami, obrázkami, fotografiami, zvukovými záznamami, animáciami, videami, grafickými rozloženiami a ďalšími položkami, ktoré majú charakter duševného vlastníctva, a ktoré sú predmetom právnej ochrany. Po úprave sa nesmú reprodukovvať na komerčné použitie ani distribúciu alebo používať na iných lokalitách alebo v iných aplikáciách.

5. Vyhlásenie o ochrannej známke

Xiaomi je ochranná známka spoločnosti Xiaomi Inc. Všetky práva vyhradené. Ninebot je registrovaná ochranná známka spoločnosti Ninebot (Beijing) Technology Co., Ltd., všetky ostatné ochranné známky a obchodné názvy sú majetkom príslušných vlastníkov.

Všetky popísané funkcie a pokyny boli aktuálne v čase tlače tohto návodu. Samotný výrobok však môže byť odlišný v dôsledku vylepšených funkcií a dizajnu.

Vyrobené pre: Xiaomi Communications Co., Ltd. Výrobca: Ninebot (Changzhou) Tech Co., Ltd.

Adresa: 16F-17F, blok A, budova 3, č. 18, Changwu Mid Rd, Wujin Dist., Changzhou, Jiangsu, Čína.

6. Vyhlásenie o výrobku

Oboznámenie sa s kolobežkou uľahčuje jazdu. Preto pripomínáme:

- Pred jazdou na kolobežke si dôkladne prečítajte návod na obsluhu.
- Nedovoľte používať kolobežku nikomu, kto si neprečítal návod na obsluhu kolobežky.
- Správne nainštalujte všetky diely podľa pokynov v návode na obsluhu. Nesprávna montáž môže viesť k strate kontroly, kolíziám
- a pádom. Pred montážou a údržbou vypnite napájanie. Aby ste sa vyhli nehodám pri jazde na kolobežke, dôkladne zatahnite matice a skrutky. Dôkladne zatahnite všetky diely. Ak sú diely príliš uvoľnené alebo príliš tesné, môžu spôsobiť poškodenie vozidla alebo jeho poruchu.
- Výrobok nenabíjajte, keď je elektrická zásuvka mokrá. Produkt nabijete tak, že nabíjací kábel zastrčíte do správnej zásuvky
- (200-240 V/50-60 Hz) a budete ho uchovávať mimo dosahu detí, domácich zvierat a horľavých materiálov.
- Batériu neskladujte na miestach, kde je teplota okolia vyššia ako 50 °C alebo nižšia
- ako -20 °C.
- Batériu nepoužívajte, ak je poškodená, má zvláštny zápach, vychádza z nej dym alebo sa prehrieva. Vytečenú batériu udržujte ďalej od iných predmetov.
- Nepokúšajte sa otvárať ani rozoberať batérie a poškodený napájací kábel, pretože obsahujú nebezpečné materiály. V prípade poškodenia napájacieho kábla sa v prípade pochybností obráťte na naše oddelenie predajných služieb.

- Aby ste predišli poškodeniu batérie, nabite kolobežku včas. Plne nabitá kolobežka môže zostať v pohotovostnom režime približne 120 až 180 dní. Nedostatočne nabitá kolobežka môže zostať v pohotovostnom režime približne 30 až 60 dní.
- VAROVANIE: Na účely nabíjania batérie používajte iba odpárateľnú napájaciu jednotku, ktorá je pribalená k tomuto spotrebiču. Nepoužívajte nabíjačku iného výrobku. Počas nabíjania zachovávajte bezpečnú vzdialenosť od okolitých horľavých látok.
- Batériu neudierajte a nestláčajte, ani ju nevystavujte veľkým pádom či silným vibráciám. Ak sa tak stane alebo
 - ak do výrobku vniknú kvapaliny, môže dôjsť k poškodeniu batérie, obvodov alebo ku skratu.
- Okamžite ju prestaňte používať a zlikvidujte ju správnym spôsobom.
- Svojho predajcu alebo oddelenie služieb zákazníkom požiadajte o školiace materiály. Pred jazdou vonku sa s kolobežkou oboznámte.
- Čím viac budete trénovať, tým bezpečnejšia bude vaša jazda v novom prostredí. Zapamätajte si nasledujúce nevyhnutné predpoklady:
 - S tréningom základných znalostí, ako je napr. jazda vpred, otáčanie a zastavovanie, začínajte na otvorenom priestranstve bez prekážok (≥10 m × 10 m), pričom vaše telo musí byť uvoľnené. Odporúčame vám, aby ste prvýkrát trénovali podľa pokynov skúseného používateľa alebo trénera. Keď ovládnete základné zručnosti, precvičte si jazdu v stiesnených priestoroch a následne otáčanie a zastavovanie. Keď zvládnete presné ovládanie vozidla v stiesnených priestoroch a na rôznych povrchoch, môžete začať s jazdou na cestách. Ak dôjde k aktualizácii kolobežky, začnite znova od začiatku.
- Pred každou jazdou kolobežku skontrolujte. Ubezpečte sa, že na nej nie sú žiadne uvoľnené alebo poškodené diely.
- Aby ste predišli zraneniam seba či iných osôb a poškodeniu okolitého prostredia, pred jazdou a počas nej sledujte okolie.
- Zabezpečte, aby bol tlak v pneumatikách v rozsahu stanovenom v tabuľke parametrov. Pri nadmerne vysokom tlaku hrozí riziko straty kontroly, kolízie a pádov. Príliš nízky tlak poškodí pneumatiku.
- Aby ste predišli nestabilite, nehodám a poškodeniu pneumatík, tlak v pneumatikách kontrolujte aspoň dvakrát za mesiac alebo vždy, keď plánujete jazdu na dlhšiu vzdialenosť.
- Ak pneumatika zmäkne, okamžite zastavte a skontrolujte ju.
- Aby ste predišli riziku vyradenia brzd z prevádzky alebo ich nefunkčnosti z dôvodu uvoľnených brzdových vedení, pravidelne kontrolujte tesnosť brzdových vedení. Za škody spôsobené nesprávnou údržbou zodpovedáte vy.
- Na kolobežku nastúpte z ktorejkoľvek strany a nasadte si profesionálne ochranné vybavenie.
- Vždy noste obuv. Na kolobežke nikdy nejazdite naboso, na vysokých podpätkoch ani v sandáloch.
- Batériu ani vozidlo neponárajte do vody. Vyvarujte sa vystaveniu silnému alebo dlhodobému dažďu. Vozidlo nečistite vysokotlakovým čističom, pretože by voda mohla vniknúť do nabíjacieho portu. Ak už kolobežka bola vystavená dažďu, utrite ju jemnou suchou handričkou. Vozidlo prestaňte okamžite používať a obráťte sa na popredajný servis. S výnimkou utierania tela výrobku nevykonávajte žiadne iné úkony, pretože pri nesprávnej starostlivosti a čistení dôjde k strate záruky.
- Vo vlhkých podmienkach sa znižuje účinnosť brzd a trenie medzi pneumatikami a vozovkou. Horšie sa tak reguluje rýchlosť a ľahšie môžete stratiť kontrolu. Počas dažďa jazdite pomaly a brzďte včas.
- Ak sa na displeji zobrazí ikona slabej batérie, batériu nabite. Kolobežka nemusí mať dostatočný výkon na udržanie jazdy vysokou rýchlosťou.
- Hoci jazdu na kolobežke zvládnete bez problémov, buďte neustále ostražití. Neprechádzajte cez prekážky ani nejazdite po hrbolatých alebo mokrých cestách, nespevnených povrchoch ani svahoch.
- Dávajte pozor na zmeny povrchu medzi cestou a trávou.
- Pri zatáčaní postupujte opatrne a nezatáčajte príliš rýchlo.
- Neriskujte jazdou po strmých svahoch, členitých povrchoch ani iných povrchoch, s ktorými ste sa predtým nestretli.
- Nejazdite po diaľniciach. Dodržiavajte pravidlá cestnej premávky, dávajte prednosť chodcom a nikdy nejazdite na červenú.
- Rešpektujte práva motocyklistov, cyklistov, chodcov a iných osôb.
- Pri jazde dodržiavajte preventívne opatrenia a dbajte na svoju bezpečnosť, cestnú premávku a chodcov. Vyhýbajte sa preplneným miestam a miestam s hustou premávkou.
- V každom prípade predvídajte svoju trajektóriu a rýchlosť a súčasne dodržiavajte predpisy týkajúce sa jazdy po ceste, po chodníku a rešpektujte tých najzraniteľnejších účastníkov. Buďte pripravení reagovať na tieto nebezpečenstvá: spomaľujúce vozidlá alebo vozidlá, ktoré sa otáčajú pred vami alebo za vami, otvorenie

dverí vozidiel, ľudia prechádzajúci cez cestu, deti a domáce zvieratá v blízkosti cesty a prekážky ako výmole, poklopy šácht, koľaje, konštrukcie, úlomky a pod.

- Ak je to možné, jazdite po vyhradených cyklistických trasách alebo na kraji cesty. Jazdite v smere, ktorý povoľujú dopravné predpisy alebo ktorý je určený miestnou samosprávou a zákonmi.
- Keď vidíte značku stop alebo červenú na semafore, zastavte. Zostupujte pomaly a sledujte premávku. Pripomíname, že pri jazde na kolobežke hrozí riziko stretu s inými vozidlami. Umožnite automobilom, aby vás predbehli, aj keď sa pohybujete po vyhradenej trase.
- Nevyhľadávate vzrušenie a nenechajte sa ťahať inými vozidlami.
- Toto vozidlo nie je určené na akrobatické použitie.
- Nejazdite v zlom počasí, pri zníženej viditeľnosti ani po intenzívnej fyzickej námahe.
- Nejazdite v odľahlých oblastiach. Aj keď vás sprevádza niekto iný, zabezpečte, aby ste svojich blízkych oboznámili s cieľom cesty a predpokladaným časom návratu.
- Budte si vedomí výšky, ktorú vám pridala prilba a státie na kolobežke. Pri jazde v interiéri, cez dvere alebo na iných nízkych miestach postupujte obozretne.
- Nenoste voľný odev, ktorý by sa mohol zachytiť do kolesa.
- Pri jazde noste ochranu zraku, ktorá bude chrániť váš zrak pred nečistotami, prachom a hmyzom. Keď je jasno, používajte tmavšie okuliare a za šera priehľadné.
- Nevozte ďalšie osoby ani deti.
- Kolobežka nie je zdravotnícke zariadenie. Na kolobežke nejazdite, keď na ňu nedokážete nastúpiť alebo z nej vystúpiť bez pomoci.
- Nejazdite na kolobežke po schodoch, vo výťahoch ani cez otočné dvere.
- Nejazdite na kolobežke za zníženej viditeľnosti.
- Nejazdite na kolobežke po diaľnici, pokiaľ to nie je povolené zákonom.
- Nepoužívajte kolobežku na iné účely, napríklad na prepravu nákladu.
- Keď sa približujete ku križovatke, diaľnici, rohu alebo bráne, spomaľte a dajte prednosť chodcom, cyklistom a automobilom.
- Pri jazde na kolobežke postupujte rovnako opatrne ako pri iných dopravných prostriedkoch. Na kolobežke nejazdite, keď ste chorí alebo pod vplyvom alkoholu či drog.
- Keďže potrebujete neustále sledovať svoje okolie, pri jazde nepoužívajte telefón ani nevykonávajte iné úlohy.
- Pripomíname, že kolobežka je určená pre osoby vo veku od 16 do 50 rokov. Odporúčame rodičom, aby nedovolili na kolobežke jazdiť svojim maloletým deťom.
- Aby ste predišli riziku pošmyknutia a pádu, nebrzdite núdzovo, najmä na hladkých povrchoch.
- Keď je vozidlo zaparkované a zapnuté, môže sa zošmyknúť. Pri parkovaní ho preto vypnite. Neparkujte kolobežku na miestach, kde je to zakázané, ako napr. pri núdzovom alebo požiarom východe.
- V lete odkladajte kolobežku na bezpečnom mieste, kde je teplota dosahuje max. 45 °C. Dlhodobo ju nenechávajte na priamom slnku.
- V zime odkladajte kolobežku na bezpečnom mieste, kde je teplota dosahuje viac ako -20 °C. Ak bolo vozidlo odstavené na mieste s teplotami pod nulou, pred nabíjaním ho minimálne na pol hodinu premiestnite na miesto s izbovou teplotou.
- Kolobežku neupravujte.
- Pri jazde na kolobežke by ste mali poznať a dodržiavať platné zákony.
- Ak kolobežka vyžaduje opravu alebo odskúšanie, funguje chybné alebo nefunguje vôbec, prípadne ak potrebujete vymeniť dielce, v prípade pochybností sa obráťte na naše oddelenie podpory po predaji.
- Údaje a parametre kolobežky sa môžu líšiť v závislosti od rôznych modelov a môžu sa zmeniť bez predošlého oznámenia.
- Akákoľvek záťaž upevnená na riadidlá ovplyvňuje stabilitu vozidla.
- Počas nabíjania vozidlo vypnite alebo uveďte do iného mimoprevádzkového stavu.
- Kolobežku môže používať iba jedna osoba.

Toto vyhlásenie sa riadi zákonmi Čínskej ľudovej republiky.

Nenesieme voči zákazníkovi zodpovednosť za akékoľvek nároky, povinnosti ani straty, ktoré vznikli z dôvodu alebo ako následok porušenia predchádzajúcich ustanovení zo strany zákazníka. Jazdci zodpovedajú počas jazdy za akékoľvek nepredvídateľné alebo neodvratiteľné riziká.

Môžete sa rozhodnúť vyššie uvedené ustanovenia prijať a začať výrobok používať alebo ich neprijať a výrobok vrátiť. Vrátený výrobok a jeho balenie musíte uchovať v takom stave, ktorý nebude mať vplyv na jeho ďalší predaj.

Ak chcete kolobežku predajť, nezabudnite kupujúcemu odovzdať toto právne vyhlásenie, ktoré je zákonnou súčasťou vozidla.

V prípade otázok nás neváhajte kontaktovať. Znova vám ďakujeme, že ste si zvolili naše výrobky.

7. Bezpečnostné varovanie



UPOZORNENIE
Nebezpečenstvo! Pred použitím si prečítajte návod na obsluhu.



UPOZORNENIE
Horúci povrch! Nedotýkajte sa povrchu v blízkosti tohto symbolu.



UPOZORNENIE
Ostré hrany. Nedotýkajte sa ostrých hrán ani rohov.



UPOZORNENIE
Nerozoberajte kryt na batériu, nachádza sa pod ním nebezpečná energia.

8. Vyhlásenie o záruke

Ako používateľ výrobku Xiaomi získate pri dodržaní určitých podmienok ďalšie záruky. Spoločnosť Xiaomi ponúka používateľom určité výhody počas trvania záruky, ktoré sú doplnkom, nie náhradou, akýchkoľvek iných právnych záruk poskytovaných spotrebiteľským právom vašej krajiny. Trvanie a podmienky právnych záruk určujú príslušné miestne zákony. Viac informácií o výhodách spotrebiteľských záruk sa dozviete na oficiálnej webovej stránke spoločnosti Xiaomi <https://www.mi.com/en/service/warranty/>. Popredajné služby môžu byť obmedzené na krajinu alebo región, kde bol výrobok pôvodne zakúpený, okrem prípadov, kedy to zakazuje zákon, alebo inak určuje spoločnosť Xiaomi. V rámci spotrebiteľskej záruky a v maximálnom rozsahu povolenom zákonom, spoločnosť Xiaomi podľa vlastného uváženia výrobok opraví, vymení alebo vám vráti peniaze. Záruka sa nevzťahuje na bežné opotrebenie, vyššiu moc, zneužitie alebo poškodenie spôsobené nedbanlivosťou alebo chybou používateľa. Kontaktnou osobou pre služby po predaji môže byť akákoľvek osoba z autorizovanej servisnej siete spoločnosti Xiaomi, autorizovaní distribútori alebo predajca, u ktorého ste si výrobok zakúpili. V prípade pochybností kontaktujte príslušnú osobu, ktorú vám odporučí spoločnosť Xiaomi.

Tieto záruky sa nevzťahujú na Hongkong a Taiwan.

Na výrobky, ktoré neboli riadne dovezené a/alebo neboli riadne vyrobené spoločnosťou Xiaomi a/alebo neboli riadne získané od spoločnosti Xiaomi alebo oficiálneho predajcu spoločnosti Xiaomi, sa tieto záruky nevzťahujú. Na základe platných zákonov môžete mať nárok na záruky od neoficiálneho predajcu, ktorý výrobok predal. Preto vám spoločnosť Xiaomi odporúča, aby ste sa obrátili na predajcu, od ktorého ste si výrobok zakúpili.

9. Odmietnutie zodpovednosti

Tento návod na obsluhu publikovala spoločnosť Xiaomi alebo jej miestna pridružená spoločnosť. Spoločnosť Xiaomi môže kedykoľvek a bez predchádzajúceho oznámenia vykonať vylepšenia alebo zmeny tohto návodu na obsluhu z dôvodu typografických chýb, nepresností aktuálnych informácií alebo zlepšenia programov a/alebo vybavenia. Takéto zmeny budú však začlenené do nových online vydaní návodu na obsluhu (podrobnosti nájdete na stránke www.mi.com/global/service/userguide). Všetky obrázky sú určené len na ilustračné účely a nemusia presne znázorňovať toto zariadenie.

Ďalšie informácie získate na stránke www.mi.com

Podrobnejší elektronický návod na obsluhu nájdete na stránke www.mi.com/global/service/userguide

Pred použitím výrobku si pozorne prečítajte tento návod a odložte si ho pre prípad potreby v budúcnosti.

Pôvodný návod na obsluhu

CE.04.00.0786.00-E

xiaomi

Elektrická kolobežka 4 Go

Návod na obsluhu

Opis výrobku

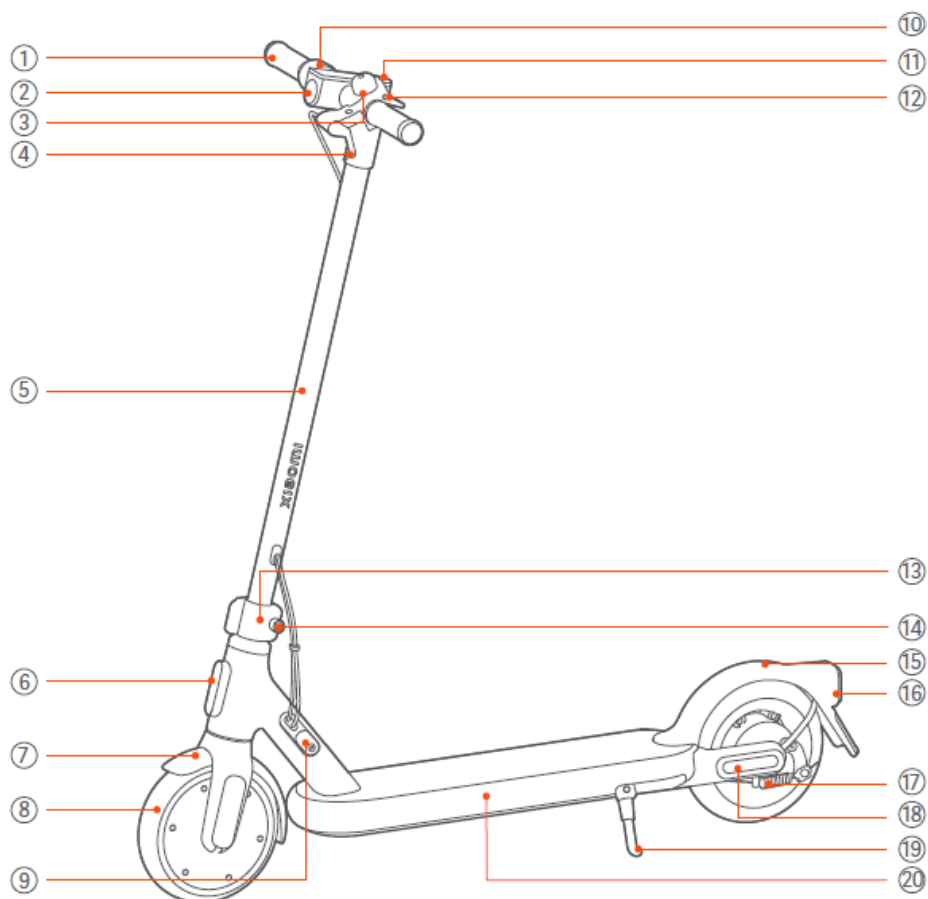

- 1) Riadidlá
- 2) Predné svetlo
- 3) Zvonček
- 4) Brzdová páka
- 5) Tyč riadidiel
- 6) Odrasové sklo
- 7) Predná vidlica
- 8) Motor kolesa
- 9) Nabíjací port
- 10) Akcelerátor
- 11) Ovládací panel a tlačidlo zapnutia/vypnutia
- 12) Páčka zvončeka
- 13) Svorka na rýchle uvoľnenie
- 14) Upínacia matica
- 15) Blatník
- 16) Zadné svetlo
- 17) Bubnová brzda
- 18) Bočné odrazové sklo
- 19) Stojan
- 20) Priestor na batérie

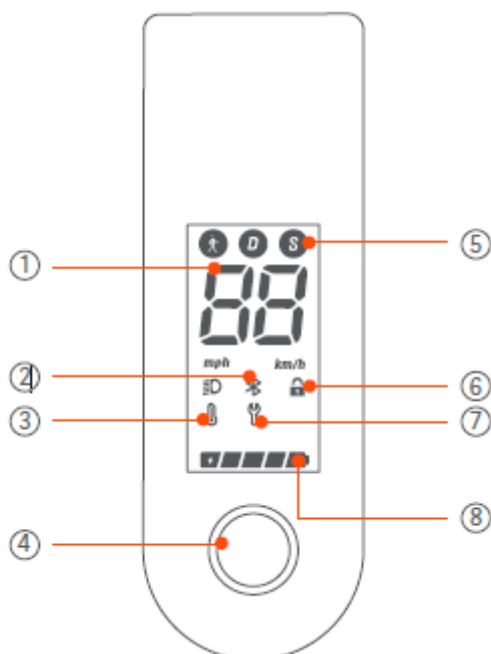

- 1) Rýchlomer: Zobrazuje aktuálnu rýchlosť, keď je kolobežka v prevádzke. Keď má kolobežka problém, zobrazí kód chyby. Keď sa kolobežka nabíja, zobrazuje aktuálnu úroveň nabitia batérie.
- 2) Bluetooth: Keď sa ikona rozsvieti, znamená to, že kolobežka bola úspešne pripojená k mobilnému zariadeniu.
- 3) Upozornenie na teplotu:
 - Ak sa kolobežka nenabíja a okolitá teplota je nižšia ako $-10\text{ }^{\circ}\text{C}$ alebo vyššia ako $45\text{ }^{\circ}\text{C}$, na ovládacom paneli začne blikať ikona chyby teploty. Jazda za takýchto okolností môže mať za následok zníženie výkonu kolobežky a iné riziká. Kolobežku môžete používať až vtedy, keď sa teplota vráti do normálneho prevádzkového rozsahu.
 - Ak sa kolobežka nabíja a okolitá teplota poklesne pod $0\text{ }^{\circ}\text{C}$ alebo vystúpi nad $40\text{ }^{\circ}\text{C}$, na ovládacom paneli začne blikať ikona chyby teploty a kolobežka sa nemusí dať nabíť. Pokračovanie v nabíjaní kolobežky môže dokonca predstavovať riziko. Keď sa okolitá teplota vráti do rozsahu $0\text{ }^{\circ}\text{C}$ až $40\text{ }^{\circ}\text{C}$, ikona chyby teploty zhasne a kolobežku môžete opäť nabíjať.
- 4) Ovládací panel a tlačidlo zapnutia/vypnutia: Kolobežku zapnete stlačením tlačidla. Na jej vypnutie podržte tlačidlo 3 sekundy. Keď je kolobežka zapnutá, stlačením tohto tlačidla zapnete alebo vypnete predné a zadné svetlo a dvojitém stlačením prepínate medzi režimami.
- 5) Režimy:  je pre režim pre chodcov; maximálna rýchlosť kolobežky je 6 km/h a zadné svetlo v tomto režime bliká. D je pre štandardný režim a S pre športový režim.
- 6) Upozornenie na uzamknutie: Keď sa ikona rozsvieti, informuje, že kolobežka je uzamknutá. Kolobežku odomknete/zamknete pomocou aplikácie Mi Home/Xiaomi Home.
- 7) Chybové hlásenie: Keď ikona francúzskeho kľúča svieti načerveno, informuje, že kolobežka potrebuje opravu. Keď ikona francúzskeho kľúča bliká načerveno, informuje, že na kolobežke nastala chyba.
- 8) Stav batérie: Stav batérie je zobrazený 5 tehlčkami, pričom každá predstavuje približne 20 % plne nabitie batérie

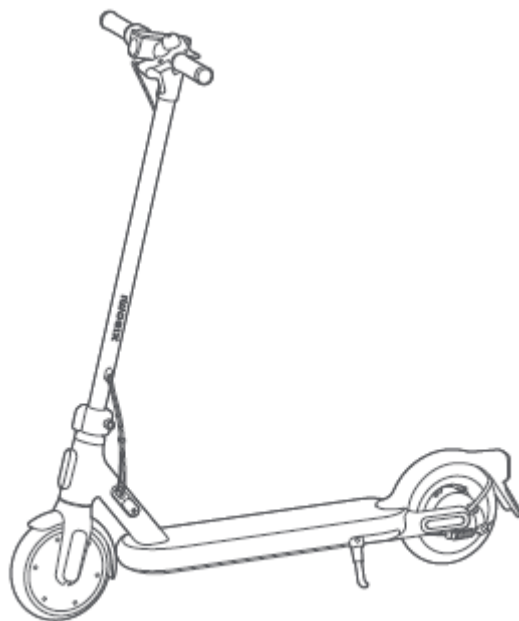

Elektrická kolobežka

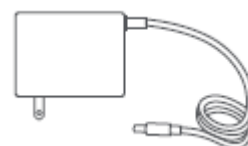

Nabíjačka



Návod na obsluhu



Technické parametre a certifikácie



Dôležité informácie

Montáž a nastavenie

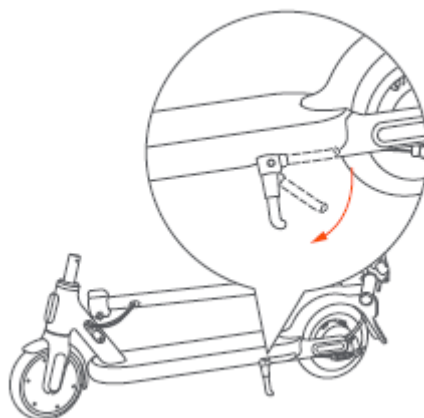

- 1** Chyťte stípek a plošinu a postavte kolobežku na zem. Potom zložte stojan.

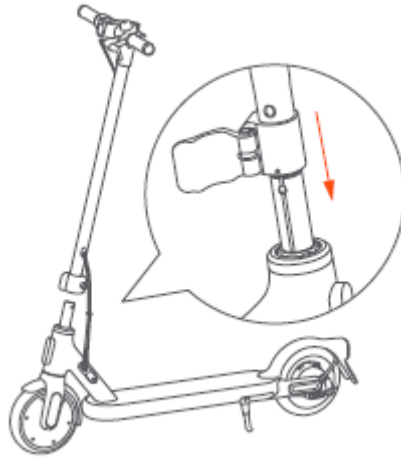

- 2** Zdvihnite stĺpik a otvorte svorku na rýchle uvoľnenie. Zarovnajte stĺpik s drážkou a nasadte ho na prednú vidlicu.

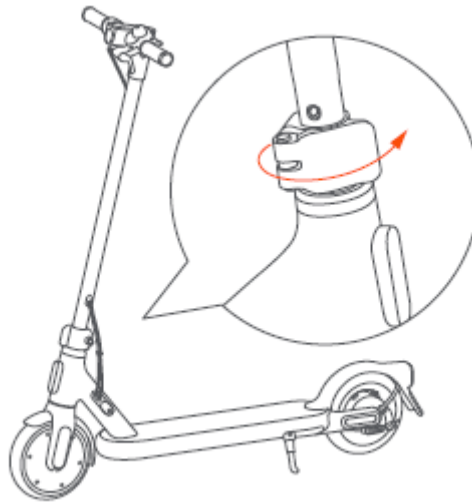

- 3** Po vyskočení pružinového tlačidla pevne zaistite svorku na rýchle uvoľnenie.

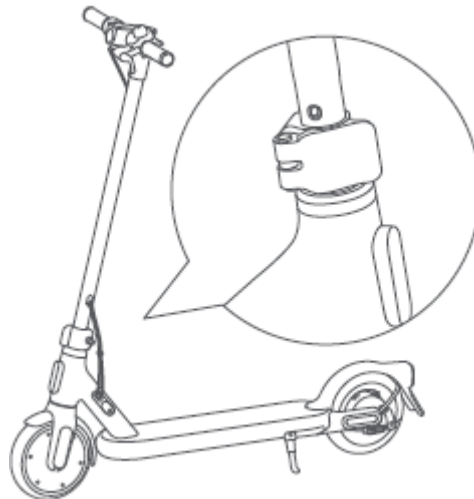

- 4** Pred jazdou stĺpikom potraсте, aby ste sa uistili, že svorka na rýchle uvoľnenie je zatvorená.

Prispôsobenie svorky na rýchle uvoľnenie

Upínacia matica

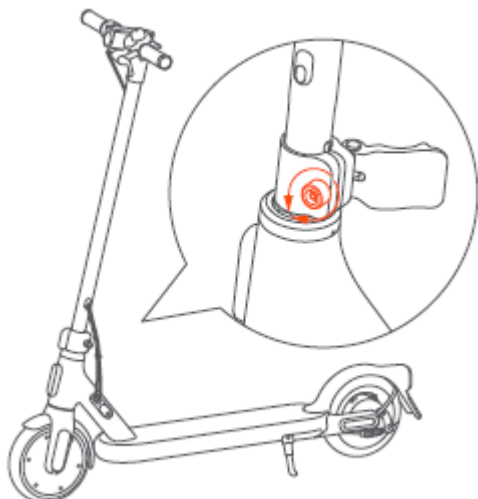

Otočte maticou na svorku na rýchle uvoľnenie v protismere hodinových ručičiek alebo v smere, podľa toho, či chcete svorku uvoľniť alebo zatahnuť.

Nabíjanie kolobežky

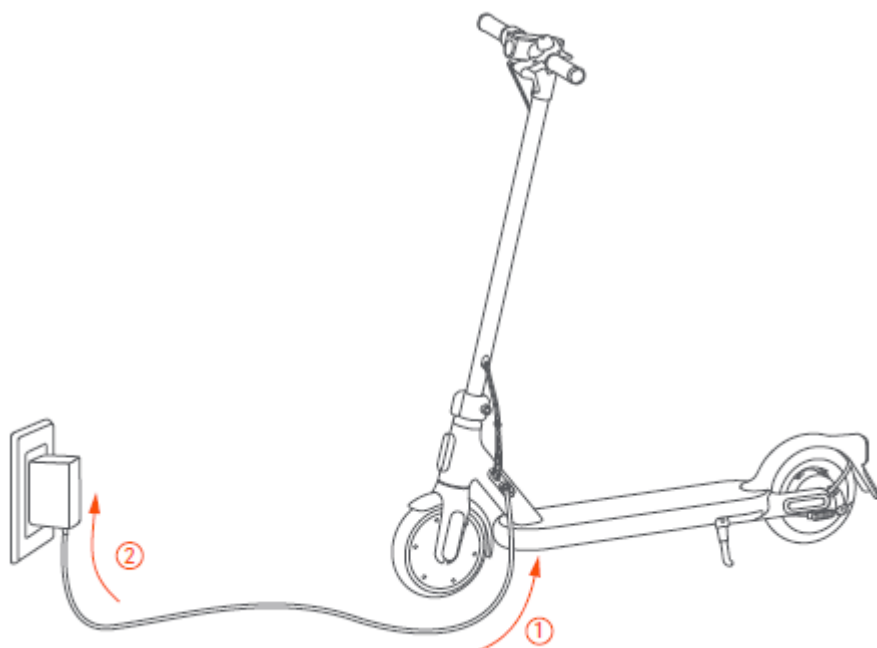

Kolobežka je úplne nabitá, keď kontrolka LED na nabíjačke zmení farbu z červenej (nabíjanie) na zelenú (udržiavacie nabíjanie).

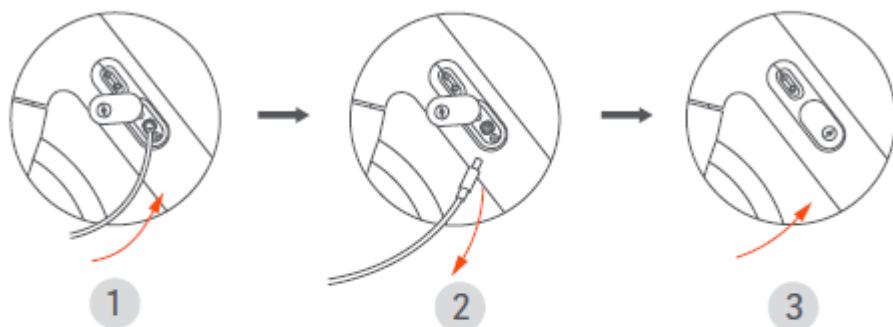

Ak je úroveň nabitia batérie nižšia ako 30 % a kolobežka nie je zapnutá približne 10 po sebe idúcich dňoch, batéria sa prepne do režimu spánku.

Ak sa to stane, kolobežku nebude možné zapnúť. Ak chcete aktivovať batériu, nabíjajte ju tri sekundy.

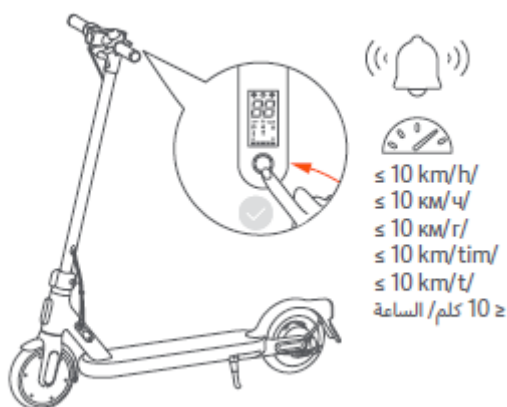

Pripojte sa k aplikácii Mi Home/Xiaomi Home



Pred aktiváciou bude kolobežka pri zapnutí pípať a rýchlosť bude obmedzená na 10 km/h. Po aktivácii kolobežky sa zvukový alarm vypne a obmedzenie rýchlosti sa zruší.

Poznámka: V Európe (s výnimkou Ruska) je aplikácia označovaná názvom Xiaomi Home. Za predvolený sa považuje názov aplikácie zobrazený na vašom zariadení.

<p>1) Nasnímajte QR kód, stiahnite si aplikáciu a nainštalujte ju.</p>	<p>2) Otvorte aplikáciu Mi Home/Xiaomi Home.</p>

	
<p>3) Ťuknite na položku „+“ v pravom hornom rohu a potom vyberte položku „Pridať zariadenie“ alebo „Skenovať“.</p>	<p>4) Kolobežku pridajte a spárujte podľa zobrazených pokynov. Poznámka: Kód QR, ktorý sa nachádza na ovládacom paneli, je jedinečný pre vašu kolobežku. Tento kód si uschovajte na bezpečnom mieste.</p>

	
<p>5) Pred aktiváciou kolobežky si pozrite návod pre začiatočníkov. Poznámka: Dovozerajte návod do konca. V opačnom prípade nebude aktivácia úspešná.</p>	

1) Pred jazdou



Pred jazdou si nasadíte prilbu a chrániče lakťov a kolien.

Poznámka: Pred jazdou skontrolujte tlak v pneumatikách. Odporúčany tlak v pneumatikách je 50 psi.

2) Štartovanie a zrýchľovanie



Jednou nohou stúpte na plošinu na státie a druhou sa jemne odrazte od zeme.

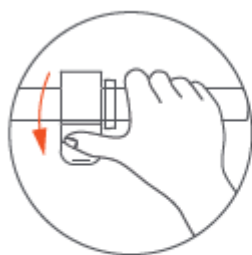

$V \geq 5 \text{ km/h/}$
 $V \geq 5 \text{ км/ч/}$
Швидкість $\geq 5 \text{ км/г/}$
 $H \geq 5 \text{ km/tim/}$
 $V \geq 5 \text{ km/t/}$
5 $\leq V$ كم/الساعة



$V \geq 5 \text{ km/h}$

3) Akcelerátor sa aktivuje, keď rýchlosť pohybu prekročí 5 km/h.

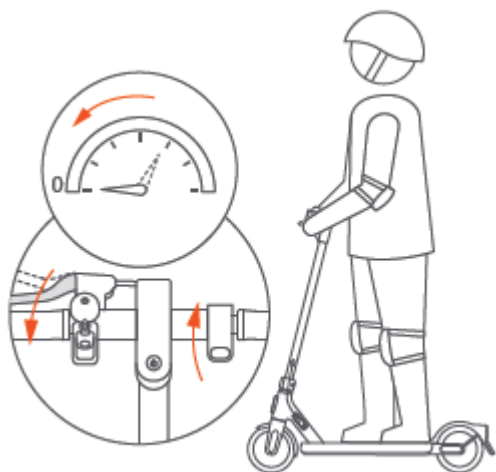

4) Uvoľnite akcelerátor a na prudké zabrzdzenie stlačte brzdovú páku.

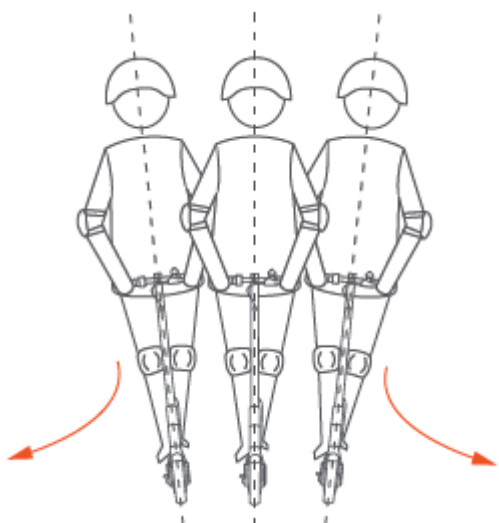

5) Pri zatáčaní nakloňte telo a pomaly otáčajte riadidlami.

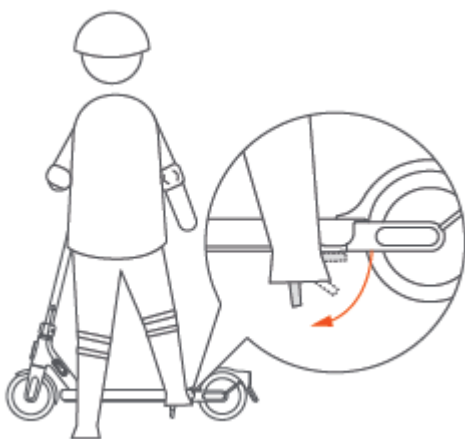

6) Pri parkovaní vyklopte stojan.

Bezpečnostné upozornenie



Vždy sa vyhýbajte prekážkam.

Dbajte na bezpečnostné riziká



Dávajte pozor na zárubne dverí a výťahov a na iné prekážky v úrovni hlavy.

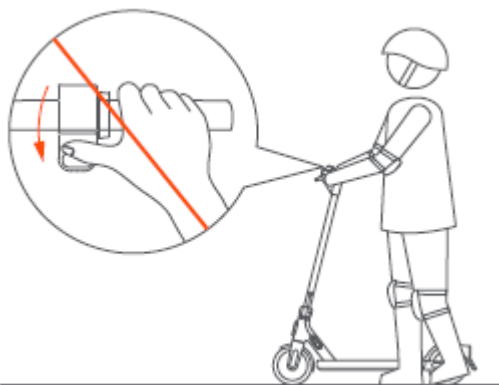

Nestláčajte akcelerátor, keď kráčate vedľa kolobežky.

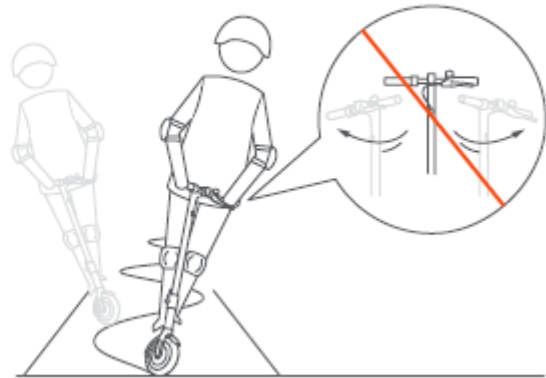
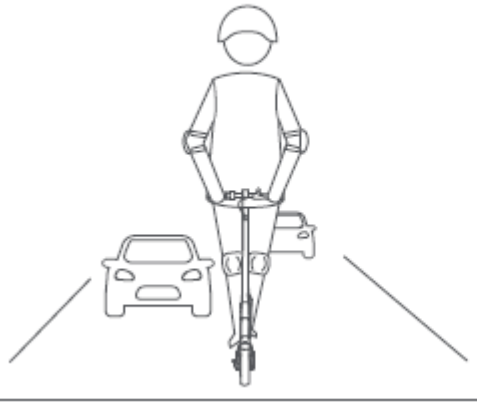

Ak miestne zákony nepovoľujú inak, je zakázané a nezákonné jazdiť na verejných komunikáciách, diaľniciach a rýchlostných cestách.



Počas rýchlej jazdy nemeňte prudko smer jazdy riadidlami.

Vyhýbajte sa nebezpečným úkonom.

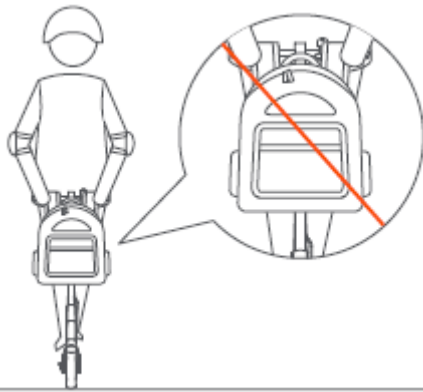

Na riadidlá nevešajte tašky ani iné ťažké predmety.



Pri jazde majte vždy obe nohy na doske.

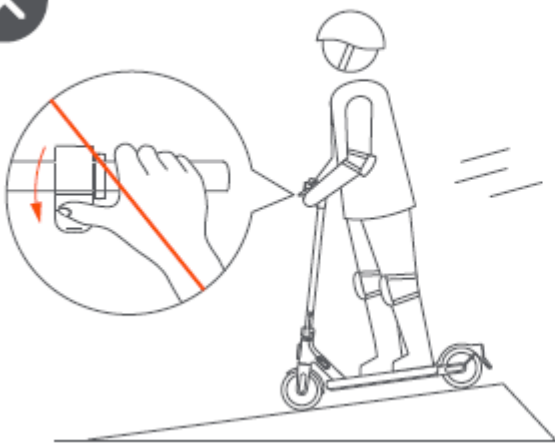

Pri jazde z kopca nezrýchľujte a brzďte včas. Pri strmom stúpaní zosadnite z kolobežky a tlačte ju vedľa seba.

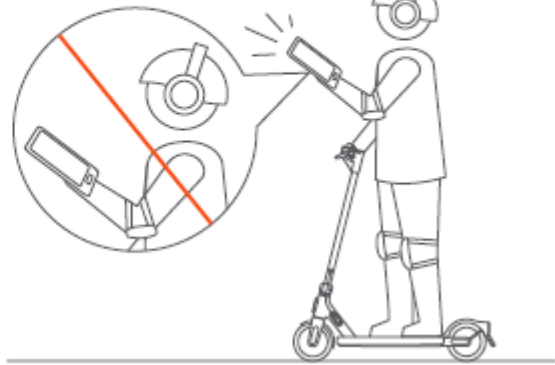

Pri ovládaní kolobežky nepoužívajte mobilný telefón ani nemajte nasadené slúchadlá.



Nejazdite v daždi. Nejazdite cez kaluže ani iné (vodné) prekážky.

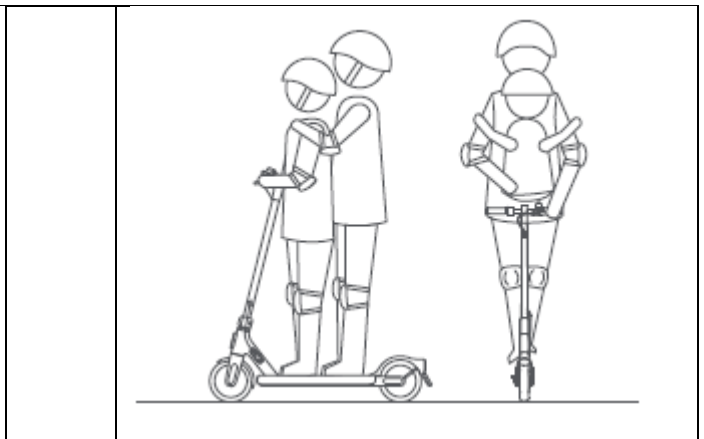

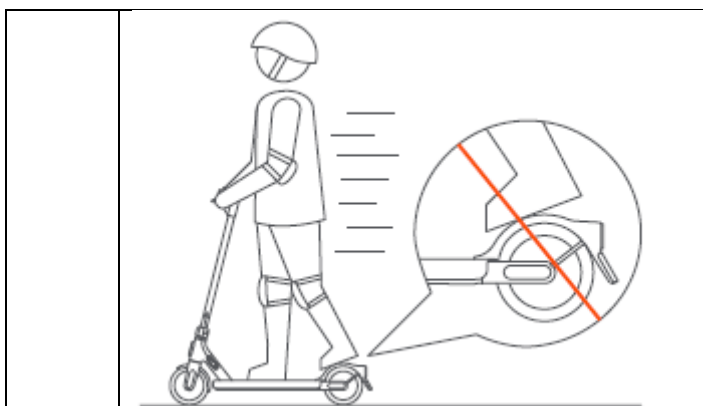

Nevozte iné osoby, ani deti.

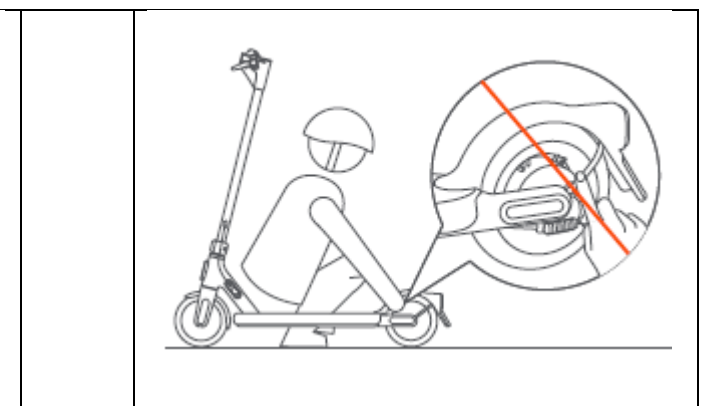

Nevykladajte si nohy na zadný blatník.

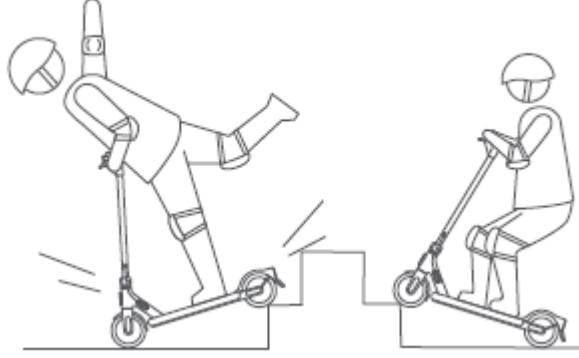

Nedotýkajte sa bubnovej brzdy.

			
	<p>Riadiidlá počas jazdy nepúšťajte z rúk.</p>		<p>Nejazdite dolu a hore schodmi a nepokúšajte sa skákať cez prekážky.</p>

Nosenie kolobežky

Poznámka: Kolobežku nemožno zložiť. Pred prenášaním kolobežky odmontujte stĺpik kolobežky.

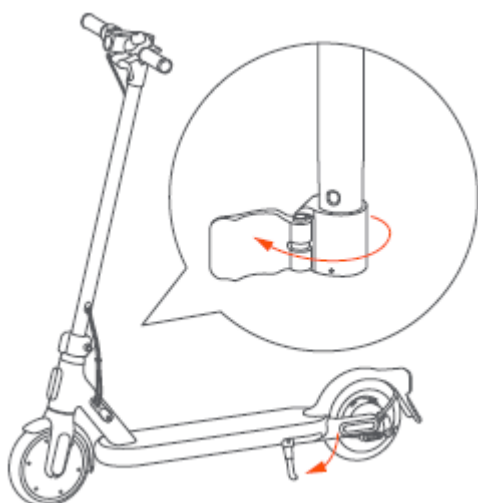

1) Zložte stojan a otvorte svorku na rýchle uvoľnenie.

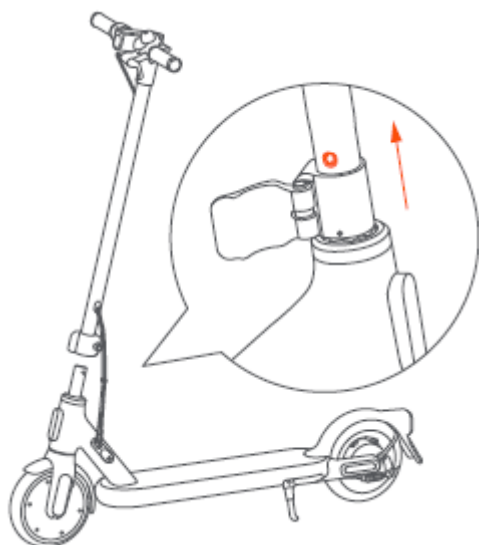

2) Stlačte pružinové tlačidlo a vytiahnite stĺpik.

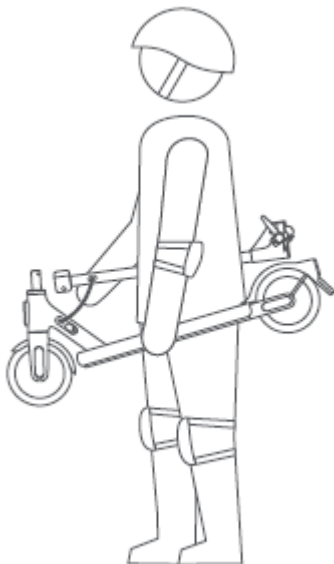

3) Vyklopte stojan a súčasne držte stĺpik a plošinu a kolobežku preneste.

Zamknutie/odomknutie kolobežky

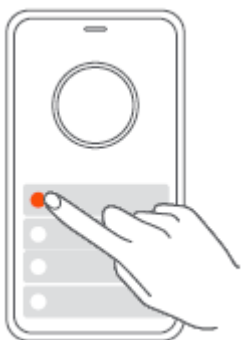

Obrázok 1 Ťuknite na Uzamknúť motor

Uzamknutie kolobežky: Ťuknutím na položku Uzamknúť motor v aplikácii Mi Home/Xiaomi Home uzamkniete kolobežku, ako je znázornené na obrázku 1. Keď je kolobežka uzamknutá, motor je zablokovaný a všetky ikony na ovládacom paneli automaticky zhasnú okrem ikony Bluetooth a ikony uzamknutia. Ak kolobežka prekročí dosah pripojenia Bluetooth, Bluetooth sa odpojí a ikona zhasne.



Obrázok 2 Uzamknutý motor

Uzamknutý motor: Po uzamknutí motora, ako je znázornené na obrázku 2, sa predné koleso kolobežky nemôže normálne pohybovať. Keď niekto bude kolobežku tlačiť násilím, ovládací panel spustí alarm.

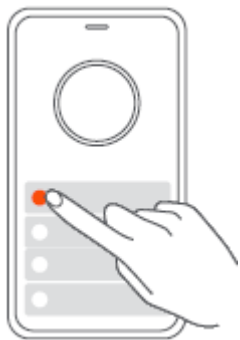

Obrázok 3 Ťuknite na Odomknúť motor

Odomknutie kolobežky: Ťuknutím na položku Odomknúť motor v aplikácii Mi Home/Xiaomi Home odomknite kolobežku, ako je znázornené na obrázku 3.

Pôvodný návod na obsluhu

www.mi.com

Dovozca:

Mystical, a.s.

Tomášikova 50/B, 831 04 Bratislava, IČO 36280518