

xiaomi

Elektrická kolobežka 4 Pro (2. generácia)

Návod na obsluhu



Pred použitím výrobku si pozorne prečítajte tento návod a odložte si ho pre prípad potreby v budúcnosti.

Bezpečnostné upozornenie



⚠ Vždy sa vyhýbajte prekážkam.

Dbajte na bezpečnostné riziká

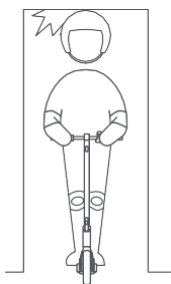

⚠ Dávajte pozor na zárubne dverí a výťahov a na iné prekážky v úrovni hlavy.

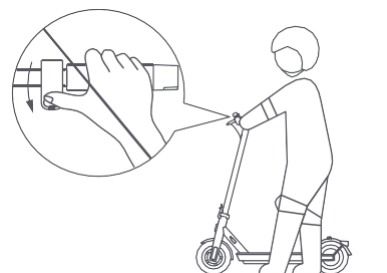

⊗ Nestláčajte akcelerátor, keď kráčate vedľa kolobežky.

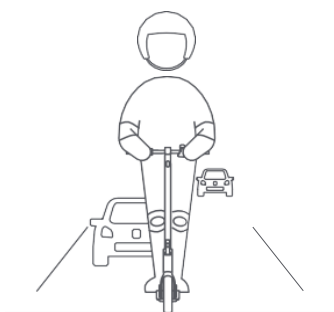

⊗ Ak miestne zákony nepovoľujú inak, je zakázané a nezákonné jazdiť na verejných komunikáciách, diaľniciach a rýchlostných cestách.

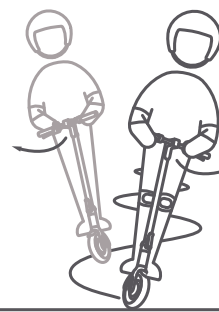

⊗ Počas rýchlej jazdy nemeňte prudko smer jazdy riadidlami.

Vyhýbajte sa nebezpečným činnostiam



- ⊗ Na riadidlá nevešajte tašky ani iné ťažké predmety.



- ⊗ Pri jazde majte vždy obe nohy na doske.

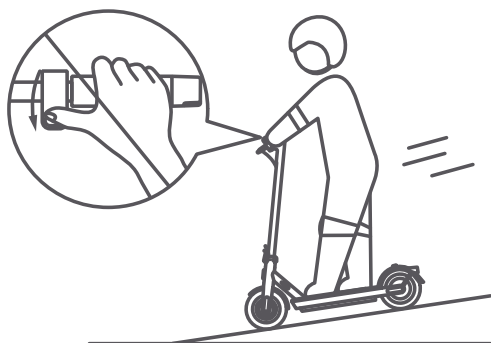

- ⊗ Pri jazde z kopca nezrýchľujte a brzďte včas. Pri strmom stúpaní zosadnite z kolobežky a tlačte ju vedľa seba.

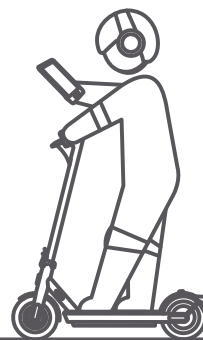

- ⊗ Pri ovládaní kolobežky nepoužívajte mobilný telefón ani nemajte nasadené slúchadlá.



⊗ Nejazdite v daždi. Nejazdite cez kaluže ani iné (vodné) prekážky.



⊗ Nevozte iné osoby, ani deti.

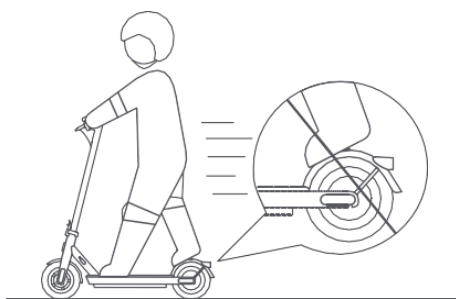

⊗ Nevykladajte si nohy na zadný blatník.



⊗ Riadidlá počas jazdy nepúšťajte z rúk

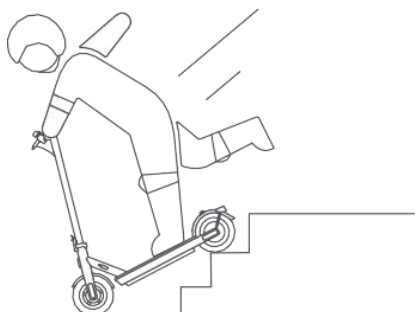

⊗ Nejazdite dolu a hore schodmi a nepokúšajte sa skákať cez prekážky.

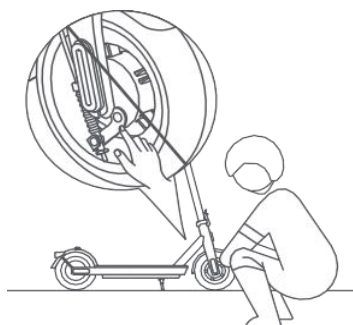

⊗ Nedotýkajte sa mechanickej brzdy.

Opis výrobku

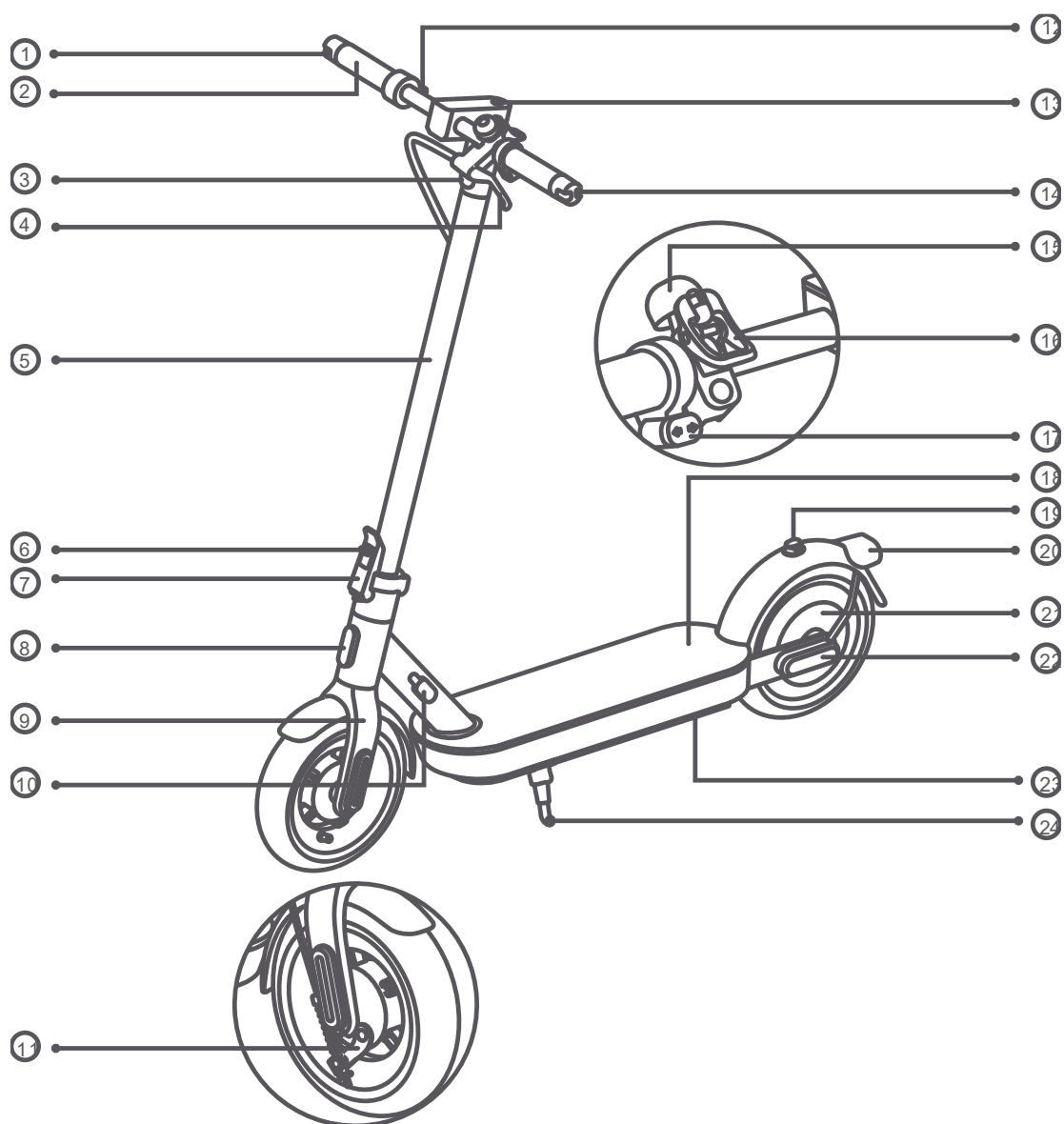



1. Pravá smerovka na riadidlách
2. Riadidlá
3. Svetlomet
4. Brzdová páka
5. Tyč riadidiel
6. Poistka rýchlopínacej páky
7. Rýchlopínacia páka
8. Predný reflektor
9. Predná vidlica
10. Nabíjací port
11. Mechanická brzda
12. Akcelerátor
13. Ovládací panel a tlačidlo

14. Ľavá smerovka na riadidlách
15. Zvonček
16. Pracka a páčka zvončeka
17. Tlačidlá smeroviek na riadidlách
18. Plošina na státie
19. Háčik
20. Zadné svetlo a zadné odrazové sklo
21. Motor kolesa
22. Bočné odrazové sklo
23. Priestor na batérie
24. Stojan

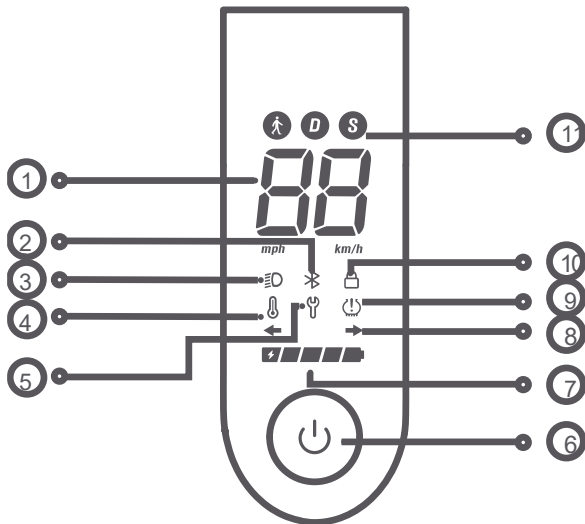

Ovládací panel a tlačidlo napájania



- 1 Rýchlomer: Zobrazuje aktuálnu rýchlosť, keď je kolobežka v prevádzke. Keď má kolobežka problém, zobrazí kód chyby. Keď sa kolobežka nabíja, zobrazuje aktuálnu úroveň nabitia batérie.
- 2 Bluetooth: Keď sa ikona rozsvieti, znamená to, že kolobežka bola úspešne pripojená k mobilnému zariadeniu.
- 3 Svetlo: Rozsvietenie kontrolky  znamená, že svetlomety a zadné svetlo sú zapnuté. Zhasnutie ikony  znamená, že svetlomety a zadné svetlo sú vypnuté. Zapnite kolobežku a stlačením tlačidla napájania zapnete alebo vypnete svetlomety a zadné svetlo. V aplikácii Mi Home/Xiaomi Home môžete zapnúť funkciu automatického zapnutia/vypnutia svetiel a svetlomety a zadné svetlo sa počas jazdy automaticky zapnú alebo vypnú podľa okolitého jasu. Poznámka: Ak je v aplikácii povolená funkcia automatického zapnutia/vypnutia svetiel, stlačením tlačidla napájania ju dočasne vypnete. Môžete reštartovať kolobežku a opätovne spustiť túto funkciu, prípadne ju môžete aktivovať v aplikácii.
- 4 Upozornenie na teplotu: Ak je teplota batérie mimo stanoveného rozmedzia, rozsvieti sa ikona teplomera. V dôsledku toho sa zníži zrýchlenie a môže dôjsť k problémom pri nabíjaní. Kolobežku používajte alebo nabíjajte až po tom, ako sa teplota batérie vráti do normálneho prevádzkového rozsahu.
- 5 Chybové hlásenie: Keď ikona francúzskeho kľúča bliká načerveno, informuje, že kolobežka má poruchu.
- 6 Tlačidlo napájania: Kolobežku zapnete stlačením tohto tlačidla. Na jej vypnutie podržte tlačidlo 2 až 3 sekundy. Keď je kolobežka zapnutá, stlačením tohto tlačidla zapnete alebo vypnete svetlomety a zadné svetlo a dvojitým stlačením prepínate medzi režimami. Poznámka: Kolobežka sa automaticky vypne, keď prejde do pohotovostného režimu na dlhšie ako 10 minút. Pohotovostný režim znamená, že kolobežka sa nenabíja alebo nie je zamknutá, keď je zapnutá a nejazdí.
- 7 Stav batérie: Stav batérie je zobrazený 5 tehličkami, pričom každá predstavuje približne 20 % plne nabitej batérie.
- 8 Kontrolka smeru jazdy: Keď je kolobežka zapnutá, stlačte ľavé alebo pravé tlačidlo smerovky, potom začne blikáť príslušná smerovka a kontrolka na ovládacom paneli. Zároveň sa objaví zvukové znamenie v rovnakej frekvencii. Stlačením tlačidla smerovku vypnete.
- 9 Hustenie pneumatík: Keď svieti ikona hustenia pneumatík, znamená to, že je čas na kontrolu pneumatík. Skontrolujte tlak v pneumatikách a okamžite ich nahustite, aby ste predišli

poškodeniu pneumatík spôsobenému nedostatočným tlakom. Odporúčaný tlak v pneumatikách je 45 – 50 psi.

Poznámka: Po vykonaní údržby postupujte podľa pokynov v aplikácii, aby ste vypli pripomienku hustenia pneumatík.

- 10 Uzamknutie motora: Rozsvietenie ikony  znamená, že motor je zamknutý. Zhasnutie  znamená, že motor je odblokovaný. Motor odomknete/zamknete pomocou aplikácie Mi Home/Xiaomi Home. Podrobné pokyny nájdete v časti Uzamknutie kolobežky.
- 11 Režimy:  je určený pre režim chôdze a jeho maximálna rýchlosť je 6 km/h; keď je tento režim zapnutý, zadné svetlo bliká na červeno. D je pre štandardný režim. S je pre športový režim s vysokou rýchlosťou; tento režim sa odporúča používať až po zvládnutí jazdných zručností.

Obsah balenia

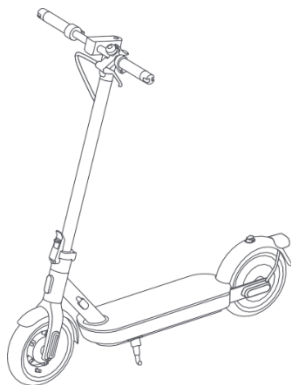

Elektrická kolobežka

Návod na
obsahu



Dôležité
informácie



Technické
parametre



Imbusový
kľúč

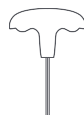

Skrutka × 5 (1
je náhradná)



Nabíjačka



Montáž a nastavenie



- 1 Zložte stojan a potiahnite tyč riadiel, kým nebude úplne vo vzpriamenej polohe. Potom zatlačte rýchlopínaciu páčku dovnútra až na koniec.

Svetlomet smerujúci dopredu

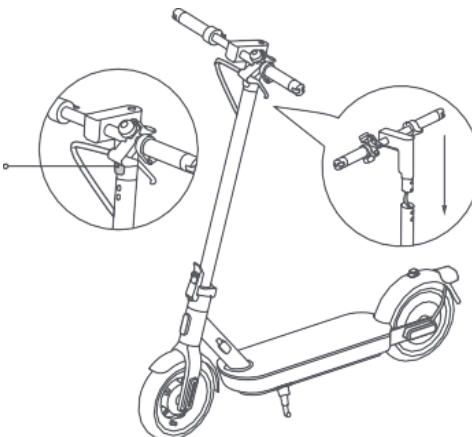

- 2 Nasadte riadidlá na tyč riadiel a dbajte na to, aby ste riadidlá nasadili v správnom smere.

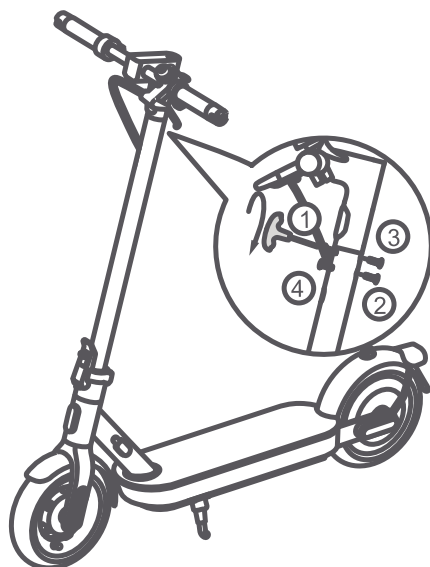

- 3 Podľa poradia uvedeného na obrázku utiahnite štyri skrutky pomocou priloženého imbusového kľúča. Uistite sa, že sú riadidlá správne nasadené, a potom dôkladne utiahnite skrutky.

Nabíjanie kolobežky

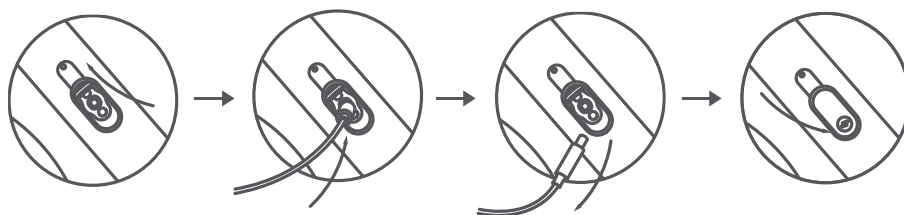

1. Zdvihnite gumený uzáver.
2. Po ukončení nabíjania odpojte nabíjačku od nabíjacieho portu.
3. Zastrčte nabíjačku batérie do nabíjacieho portu.
4. Gumený uzáver nasadte späť.

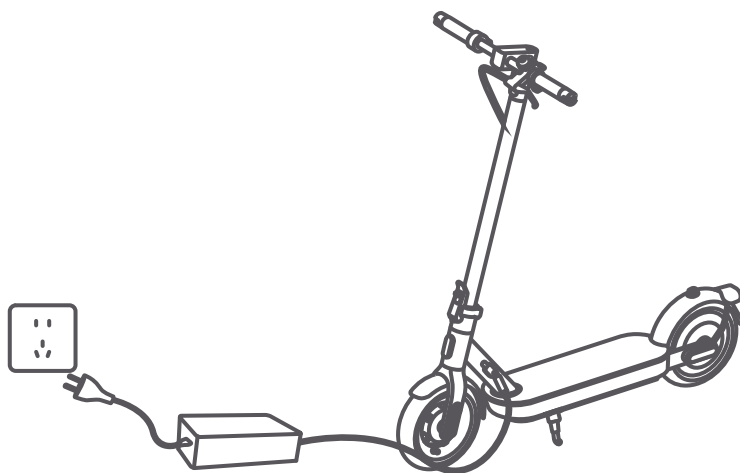

Kolobežka je úplne nabitá, keď kontrolka LED na nabíjačke zmení farbu z červenej na zelenú.



Keď je kolobežka vypnutá približne mesiac a úroveň nabitia batérie kolobežky je nižšia ako 30 %, kolobežka prejde do režimu spánku. Ak sa to stane, kolobežku nebude možné zapnúť. Ak chcete ukončiť režim spánku, nabíjajte kolobežku približne tri sekundy, aby sa aktivovala batéria.

Pripojenie k aplikácii Mi Home

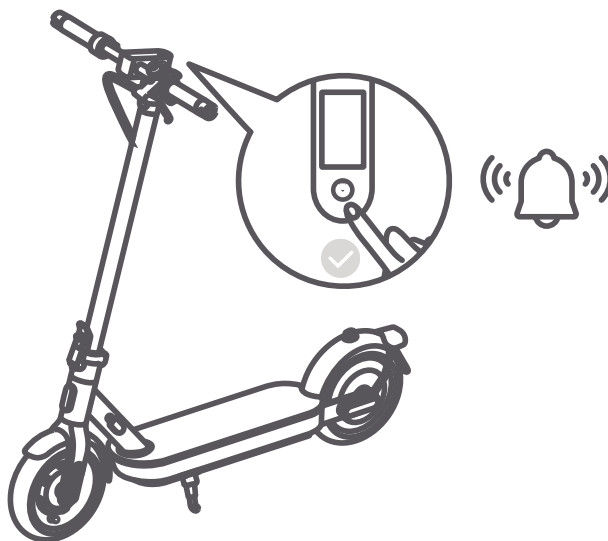

- 1 Pred aktiváciou bude kolobežka pri zapnutí pípať a rýchlosť bude obmedzená na 10 km/h. Pri prvom použití kolobežky ju treba aktivovať prostredníctvom aplikácie Mi Home/Xiaomi Home.

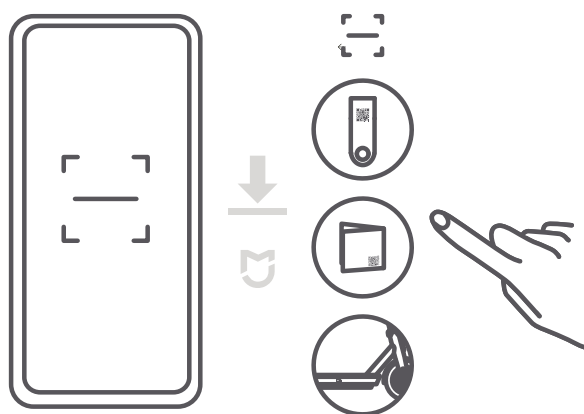

- 2 Naskenujte kód QR zo štítku na ovládacom paneli na pravej strane plošiny na státie alebo na zadnej strane návodu na obsluhu a stiahnite si aplikáciu Mi Home/Xiaomi Home.
Poznámka: Kód QR je jedinečný pre vašu kolobežku, uchovávajte ho v bezpečí.

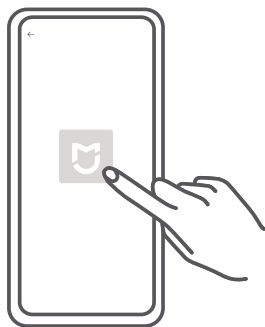

- 3 Otvorte aplikáciu Mi Home/Xiaomi Home.

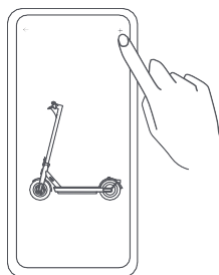

- 4 Ťuknite na „+“ v pravom hornom rohu a otvorte možnosť „Scan“. Naskenujte QR kód na štítku pripevnenom na ovládacom paneli na pravej strane plošiny na státie alebo na zadnej strane návodu na obsluhu. Potom podľa pokynov v aplikácii pridajte kolobežku do zoznamu.

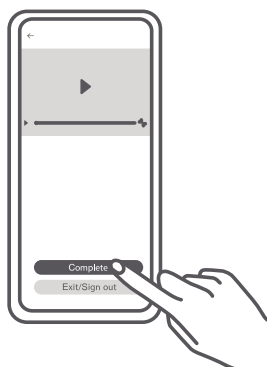

- 5 Pozrite si video s radami ako jazdiť na kolobežke. Dopozerajte video do konca. V opačnom prípade nebude aktivácia úspešná.

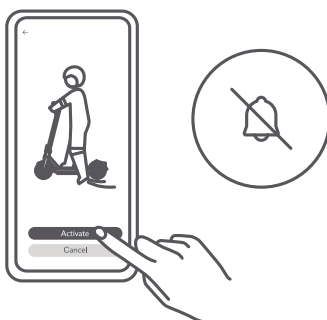

- 6 Ťuknutím na položku „Aktivovať“ aktivujete kolobežku. Po aktivácii kolobežky pípanie prestane a obmedzenie rýchlosti sa zruší.

Poznámky:

- V Európe (s výnimkou Ruska) je aplikácia označovaná názvom Xiaomi Home. Za predvolený sa považuje názov aplikácie zobrazený na vašom zariadení.
- Verzia aplikácie mohla byť medzičasom aktualizovaná. Postupujte podľa pokynov pre aktuálnu verziu aplikácie.

Resetovanie funkcie Bluetooth

Uistite sa, že je kolobežka zapnutá. Stlačte akcelerátor a súčasne 5-krát stlačte tlačidlo napájania, aby ste kolobežku resetovali. Keď kolobežka pípne, resetovanie prebehlo úspešne.

Obnovenie výrobných nastavení

Uistite sa, že je kolobežka zapnutá. Stlačte brzdovú páku a súčasne stlačte a podržte akcelerátor a tlačidlo napájania na 7 sekúnd. Keď počujete pípnutie, boli obnovené továrenské nastavenia. Táto operácia úplne vymaže údaje uložené v kolobežke, postupujte opatrne.

Poznámka: Keď je kolobežka zablokovaná alebo je v prevádzke, nie je možné obnoviť továrenské nastavenia.

Ako jazdiť

1 Pred jazdou



Pred jazdou si nasadte prilbu a chrániče lakťov a kolien.

Poznámka: Pred jazdou skontrolujte tlak v pneumatikách. Odporúčany tlak v pneumatikách je 45 – 50 psi.

2 Štartovanie a zrýchľovanie



Jednou nohou stúpte na plošinu na státie a druhou sa jemne odrazte od zeme.

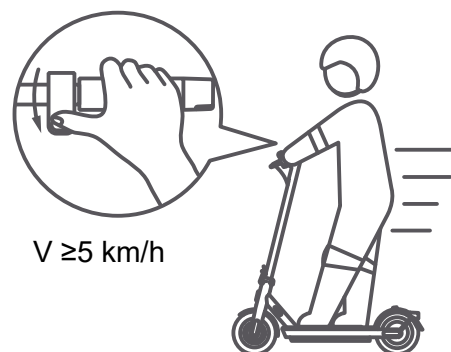

Keď sa kolobežka dá do pohybu, položte na plošinu na státie obe nohy a stlačte akcelerátor. Akcelerátor možno použiť, keď kolobežka prekročí rýchlosť 5 km/h.

3 Riadenie

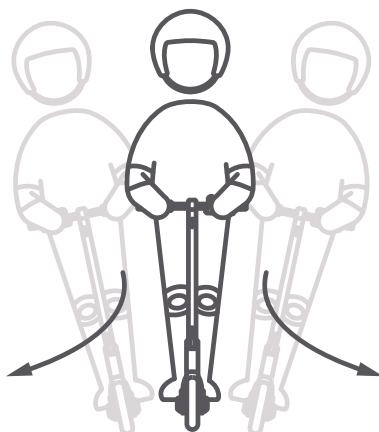

Pri zatáčaní nakloňte telo v príslušnom smere a pomaly otáčajte riadidlami.

4 Spomaľovanie, brzdenie a parkovanie

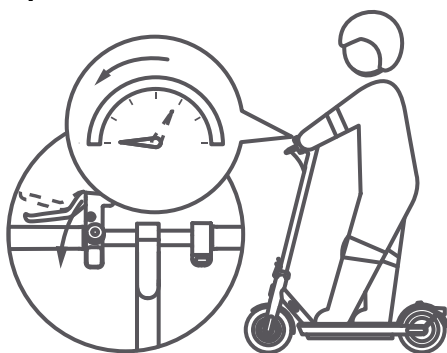

Ak chcete spomaľiť, uvoľnite akcelerátor a môžete aktivovať funkciu rekuperácie energie, ktorá pomôže znížiť rýchlosť. Na núdzové zastavenie silno stlačte brzdú.

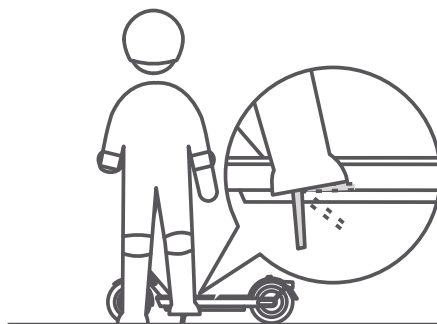



Keď kolobežka spomalí alebo sa zastaví, položte jednu nohu na zem, aby ste z nej zosadli. Pri parkovaní kolobežky vyklopte stojan.



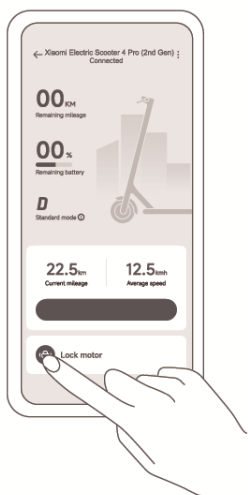

Ak chcete zabrániť tomu, aby kolobežku používali iné osoby bez vášho súhlasu, môžete kolobežku po zaparkovaní zamknúť.

Uzamknutie kolobežky

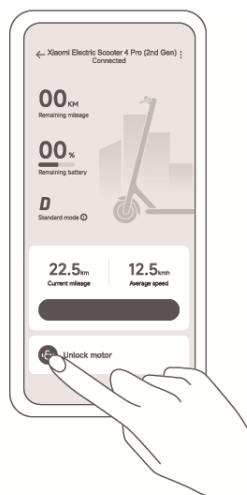

Ťuknite na  a zablokujte motor.



Ťuknite na  a odomknite motor.

- Keď je motor zablokovaný, všetky ikony na ovládacom paneli automaticky zhasnú – okrem ikony Bluetooth a ikony uzamknutia. Ak kolobežka prekročí dosah pripojenia Bluetooth, Bluetooth sa odpojí a ikona Bluetooth zhasne.
- Ťuknutím na  v aplikácii zablokujete motor a potom tlačidlo napájania nebude fungovať. Ak sa kolobežka násilne pohne, zadné koleso nebude normálne fungovať, bude to sprevádzať zvukový signál a vibračné upozornenie na telefóne. Táto funkcia nemôže zabrániť odcudzeniu kolobežky, chráňte si ju. Kolobežka sa automaticky vypne po 24 hodinách po zablokovaní motora a motor zostane zablokovaný aj po opätovnom zapnutí kolobežky. Ak chcete kolobežku používať, musíte motor odomknúť v aplikácii. Uzamknutie motora spotrebúva energiu, a preto používajte túto funkciu rozumne. Poznámka: Telefón bude vibrovať len vtedy, ak je otvorená stránka kolobežky v aplikácii Mi Home/Xiaomi Home.

Skladanie/Rozkladanie a prenášanie

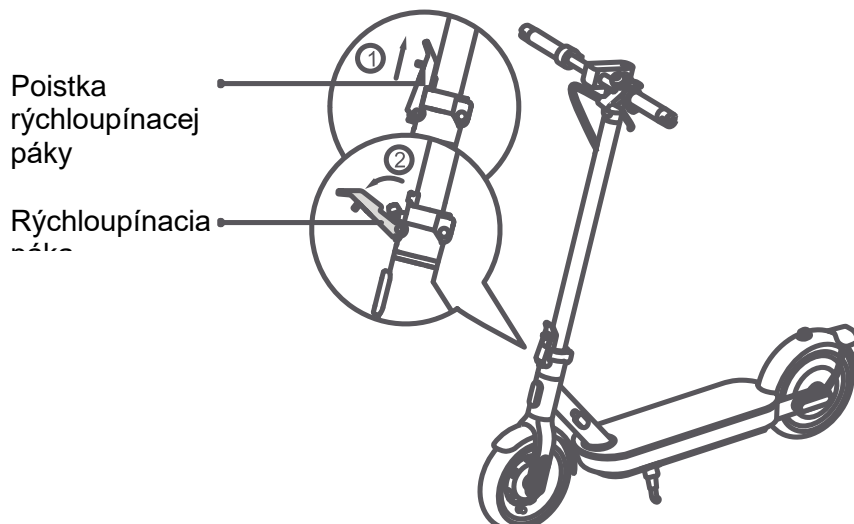

Pred skladaním skontrolujte, či je kolobežka vypnutá, a či sa nenabíja. Držte tyč riadidiel, zdvihnite poistku rýchloupínacej páky a uvoľnite rýchloupínaciu páku smerom hore.

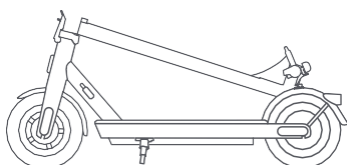

Sklopte tyč riadidiel.

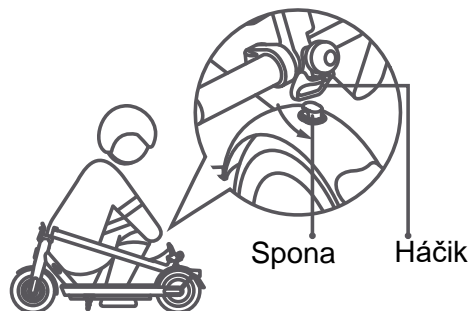

Zarovnajzte sponu s háčikom a zaistite ich.

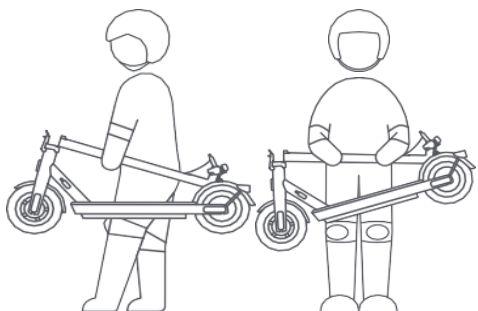

Pri prenášaní držte tyč riadidiel jednou alebo oboma rukami.

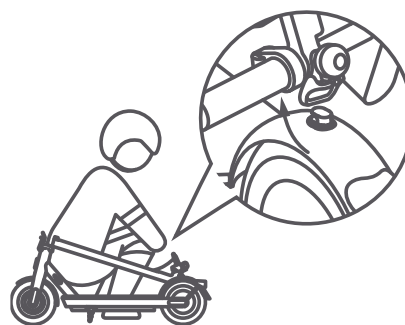

Pri rozkladaní kolobežky potiahnite sponu smerom nahor, aby sa uvoľnila z háčika.

Nastavenie mechanickej brzdy

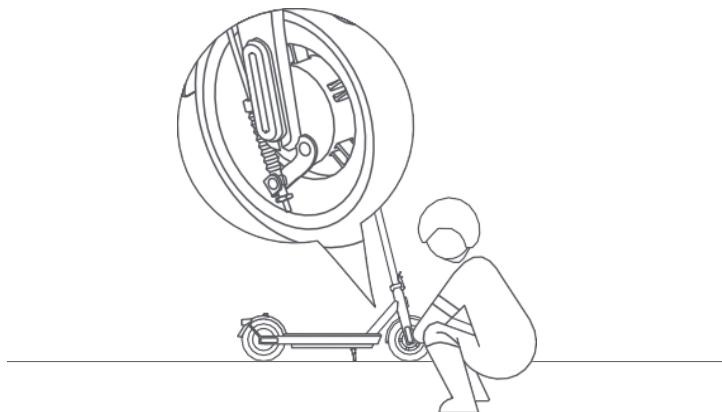

Nástroj: 14 mm nástrčný kľúč s rukoväťou typu T (nástroj si musí pripraviť používateľ).

Pred nastavovaním sa ubezpečte, či je kolobežka vypnutá a či sa nenabíja. Ak je brzda príliš utiahnutá, pomocou nástroja otočte maticu na závitovej tyči v protismere hodinových ručičiek, aby ste mierne skrátili odhalenú spodnú časť brzdového lanka. Ak je brzda príliš voľná, pomocou nástroja otočte maticu na závitovej tyči v smere hodinových ručičiek, aby ste mierne predĺžili odhalenú spodnú časť brzdového lanka.

Varovanie: Brzdu nenastavujte príliš silno, inak sa môže stať, že sa predné koleso pri brzdení zablokuje, čo môže viesť k prevráteniu kolobežky dopredu.

Nafúknite pneumatiku.

Viečko ventilu

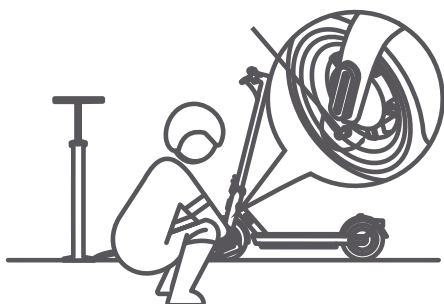

- 1 Odstráňte uzáver ventilu pneumatiky a pevne pripojte pumpu na hustenie pneumatík k ventilu.



- 2 Nahustite pneumatiku.

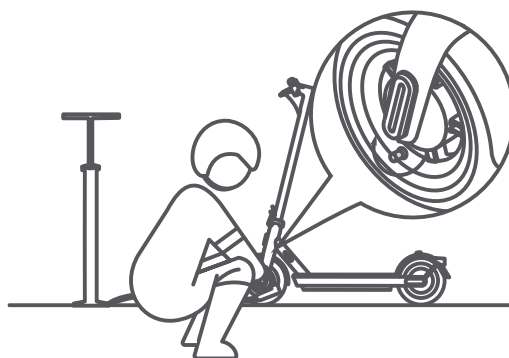

- 3 Zložte pumpu a nasadte uzáver ventilu pneumatiky.

⚠ Tlak v pneumatikách kontrolujte každý mesiac a ak je príliš nízky, pneumatiky nahustite. Odporúčaný tlak v pneumatikách je 45 – 50 psi.

Ilustrácie výrobku, príslušenstva a používateľského rozhrania v návode na obsluhu slúžia len na referenčné účely. V dôsledku neustáleho vylepšovania výrobku sa jeho vzhľad a funkcie môžu líšiť. Ďalšie informácie získate na stránke www.mi.com
Podrobnejší elektronický návod na obsluhu nájdete na stránke www.mi.com/global/service/userguide

Tento QR kód je jedinečný pre vašu kolobežku a nájdete ho aj na štítkoch pripevnených na ovládacom paneli a na pravej strane plošiny na státie. Slúži na prepojenie kolobežky s aplikáciou Mi Home/Xiaomi Home a obsahuje dôležité informácie o aktivácii kolobežky. Uchovávajte tento kód v bezpečí.

Neodstraňujte

Vyrobené v Číne

Dovozca:

Mystical, a.s.

Tomášikova 50/B, 831 04 Bratislava, IČO 3628051