

xiaomi

Robotický vysávač S20+

Návod na obsluhu



Bezpečnostné informácie

Pred použitím výrobku si pozorne prečítajte tento návod a odložte si ho pre prípad potreby v budúcnosti.

Obmedzenia používania

- Tento výrobok je určený na čistenie podlahy výlučne v domácnosti. Nepoužívajte ho vonku, na čistenie iných povrchov než podláh, ani v komerčnom či priemyselnom prostredí.
- Tento spotrebič môžu používať deti staršie ako 8 rokov a osoby so zníženými fyzickými, vnemovými alebo duševnými schopnosťami alebo nedostatkom skúseností a vedomostí len v prípade, že im boli poskytnuté usmernenia alebo dohľad pri používaní spotrebiča a že porozumeli hroziacim rizikám. Deti sa so spotrebičom nesmú hrať.
- Deti nesmú vykonávať čistenie a údržbu bez dozoru.
- Ak je napájací kábel poškodený, musí sa vymeniť za špeciálny napájací kábel, ktorý je dostupný u výrobcu alebo servisného zástupcu.
- Tento spotrebič obsahuje batérie, ktoré môžu vymieňať iba kvalifikované osoby.
- Zabezpečte, aby boli deti a domáce zvieratá počas prevádzky v bezpečnej vzdialenosti od robotického vysávača.
- Robotický vysávač nepoužívajte na miestach nad úrovňou zeme, kde chýba ochranná bariéra.
- Robotický vysávač nepokladajte dolu hlavou. Nepresúvajte robotický vysávač tak, že budete kryt laserového senzora LDS, horný kryt alebo tlmič nárazu používať ako rukoväť.
- Tento robotický vysávač neinštalujte, nenabíjajte ani nepoužívajte vonku, v kúpeľniach ani v blízkosti bazéna.
- Ak spotrebič prechádza cez napájací kábel, hrozí riziko.
- Z podlahy odstráňte akékoľvek krehké alebo malé predmety, do ktorých by mohol robotický vysávač naraziť a poškodiť ich.
- Nástroj na čistenie udržiavajte mimo dosahu detí.
- Na robotický vysávač nepokladajte deti, domáce zvieratá ani akékoľvek iné predmety, bez ohľadu na to, či vysávač stojí alebo je v pohybe.
- Vlasy, prsty a ďalšie časti tela udržiavajte v dostatočnej vzdialenosti od sacieho otvoru robotického vysávača.
- Robotický vysávač nepoužívajte na čistenie žiadnych horiacich látok.
- Nevysávajte tvrdé ani ostré predmety.
- Pred čistením alebo údržbou spotrebiča je potrebné vytiahnuť zástrčku zo zásuvky.
- Robotický vysávač ani nabíjací dok neutierajte mokrou handričkou ani ich neoplachujte žiadnou tekutinou. Po vyčistení umývateľných častí ich pred opakovanou montážou a použitím úplne vysušte.
- Pri preprave robotický vysávač vypnite. Pokiaľ je to možné, prepravujte ho v pôvodnom obale.
- Tento výrobok používajte v súlade s pokynmi uvedenými v návode na obsluhu. Za stratu alebo poškodenie z dôvodu nesprávneho používania tohto výrobku zodpovedajú používatelia.
- Na dodatočnú ochranu sa má spotrebič napájať cez prúdový chránič (RCD) s menovitým zvyškovým prevádzkovým prúdom nepresahujúcim 30 mA. Na dosiahnutie dodatočnej ochrany elektrického obvodu sa odporúča nainštalovať prúdový chránič (RCD) s menovitou hodnotou zvyškového prevádzkového prúdu nepresahujúcou 30 mA. Požiadajte o radu inštalátora.
- Tento spotrebič je vhodný na používanie v krajinách s tropickým podnebím. Môže sa používať aj v iných krajinách.
- Robotický vysávač nepoužívajte pri teplote okolia vyššej ako 40 °C a nižšej ako 0 °C, ani na podlahách s rozliatymi tekutinami či lepkavými látkami.

Batérie a nabíjanie

VAROVANIA:

- Nepoužívajte batériu, napájací kábel, ani nabíjací dok iných výrobcov. Robotický vysávač sa môže používať len s nabíjacím dokom modelu B108GL-JZ.
- Používatelia nemusia vykonávať žiadne úkony na prepínanie nabíjacieho doku medzi 50 Hz a 60 Hz, lebo výrobok si sám dokáže prepínať medzi 50 Hz a 60 Hz.
- Batériu ani nabíjací dok sa nepokúšajte svojpomocne rozoberať, opravovať ani upravovať.
- Nabíjací dok neumiestňujte v blízkosti zdroja tepla.
- Na utieranie a čistenie nabíjacích kontaktov doku nepoužívajte mokrú handričku ani mokré ruky.
- Spotrebič ani batériu nevystavujte vysokým teplotám.
- Buďte si vedomí rizika skratu svoriek spotrebiča na batérie alebo batérie kovovými predmetmi.
- Ak robotický vysávač nebudete dlhšiu dobu používať, úplne ho nabite, vypnite a skladujte na chladnom a suchom mieste. Aby ste predišli nadmernému vybitiu batérie, robotický vysávač nabite aspoň raz za tri mesiace.
- Pri vyberaní batérie ju nepoškodzujte, aby nedošlo ku skratu alebo úniku tekutiny. Ak batéria vytečie, nedovoľte, aby sa tekutina dotkla vašej pokožky alebo oblečenia, a okamžite ju utrite suchou handričkou. Potom batériu pošlite do príslušného recyklačného zariadenia alebo určenému popredajnému servisu, ktorý ju správne zlikviduje.
- Lítiovo-iónová batéria obsahuje látky, ktoré sú škodlivé pre životné prostredie. Pred likvidáciou robotického vysávača z neho najprv vyťahnite batériu a následne ju zlikvidujte alebo recyklujte v súlade s miestnymi zákonmi a predpismi krajiny alebo regiónu, v ktorom sa používa.
- Pri vyberaní batérií z výrobku je lepšie batérie vybiť a uistiť sa, že je výrobok odpojený od napájania.
 - 1). Odmontujte skrutku na spodnej strane a potom odstráňte kryt.
 - 2). Odpojte konektor batérie a potom batérie vyberte. Aby ste predišli riziku poranenia, nepoškodzujte puzdro batérie.
 - 3). Batérie odovzdajte organizácii, ktorá sa venuje profesionálnej recyklácii.
 - Batéria sa musí zo spotrebiča pred vyradením vybrať.
 - Pri vyberaní batérie musí byť spotrebič odpojený od elektrickej siete.
 - Batéria sa musí bezpečne zlikvidovať.

Bezpečnostné informácie k laseru

Laserový senzor v tomto výrobku spĺňa normu IEC 60825-1: 2014 pre laserové výrobky triedy 1. Počas používania sa vyhnite priamemu kontaktu s očami.

Vyhlásenie o zhode EÚ

 Spoločnosť Xiaomi Communications Co., Ltd. týmto vyhlasuje, že rádiové zariadenie typu B108GL je v súlade s požiadavkami smernice Európskeho parlamentu a Rady 2014/53/EÚ. Úplné znenie vyhlásenia o zhode EÚ je k dispozícii na nasledujúcej internetovej adrese: <http://www.mi.com/global/service/support/declaration.html>
Podrobnejší elektronický návod na obsluhu nájdete na stránke www.mi.com/global/service/userguide

Opis výrobku

Príslušenstvo

Predinštalované príslušenstvo

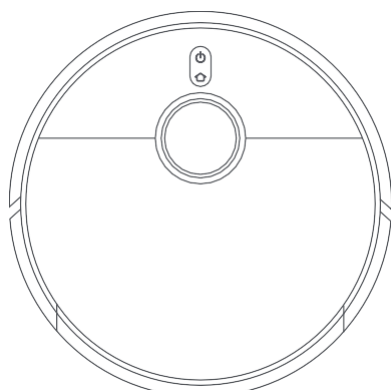

Robotický vysávač



Kefka

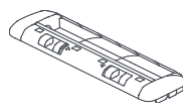

Kryt kefky

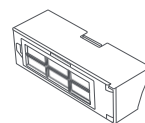

Zásobník na
prach

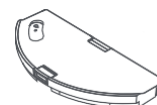

Nádoba na
vodu

Ostatné príslušenstvo



Bočná kefka

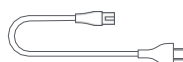

Napájací
kábel

Poznámka: Ilustrácie výrobku, príslušenstva a používateľského rozhrania v návode na obsluhu slúžia len na referenčné účely. V dôsledku neustáleho vylepšovania výrobku sa jeho vzhľad a funkcie môžu líšiť.

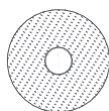

Mopovacia
vložka × 2
(Nasadená)



Držiak
mopovacej
vložky × 2

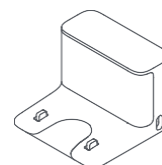

Nabíjací dok

Robotický vysávač

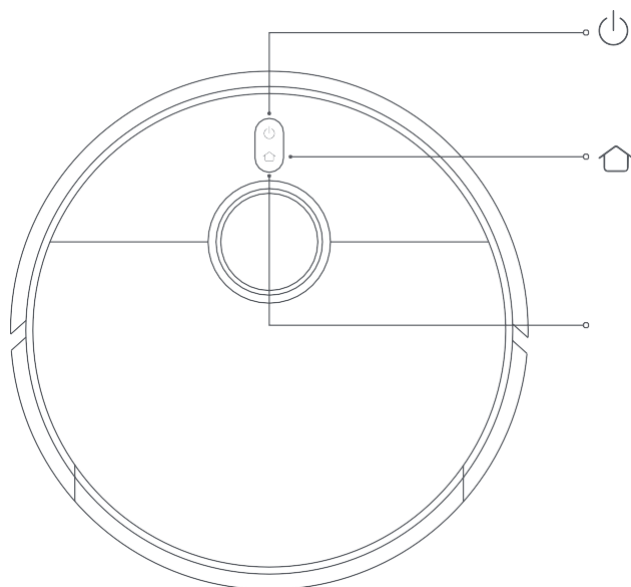

Na zapnutie/vypnutie stlačte a 3 sekundy podržte
Stlačte a spustíte čistenie po zapnutí robotického vysávača

Stlačte a pošlite robotický vysávač späť do doku
Stlačte a 3 sekundy podržte, čím zapnete/vypnete funkciu detskej poistky

Kontrolka
Biela: Čistenie/Čistenie dokončené/Plne nabité
Bliká na bielo: Návrat do doku/Premiestňovanie/Aktualizácia firmvéru
Pulzuje na bielo: Nabíjanie
Bliká na oranžovo: Chyba/Čaká na pripojenie/Pripojenie k sieti Wi-Fi

Oranžová: Wi-Fi odpojené

Poznámka: Keď robotický vysávač upratuje alebo sa vracia do nabíjacieho doku na nabíjanie, stlačením ľubovoľného tlačidla ho zastavíte.

Robotický vysávač

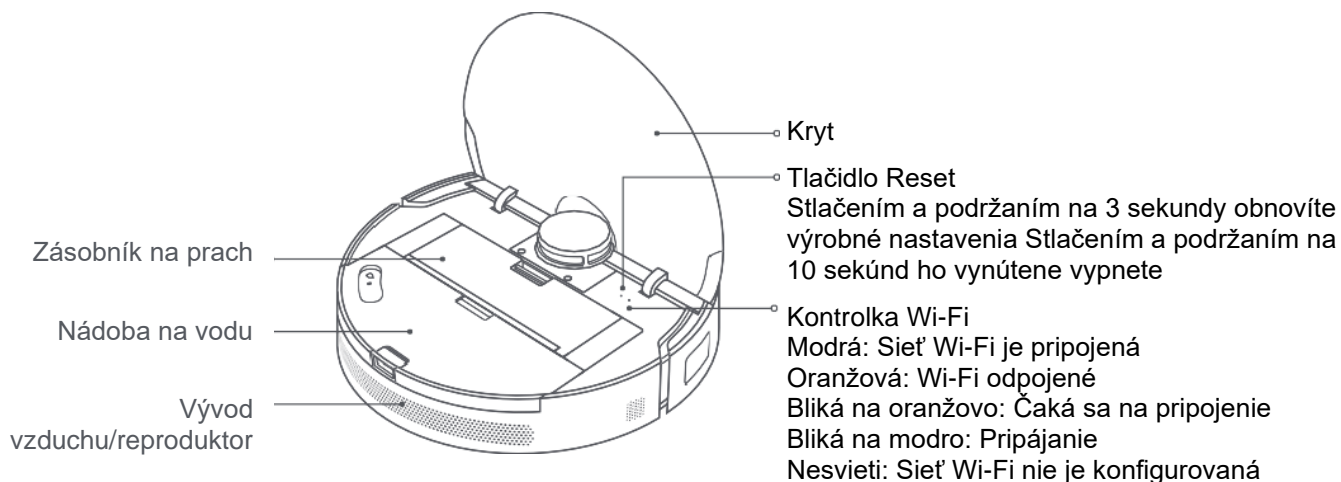
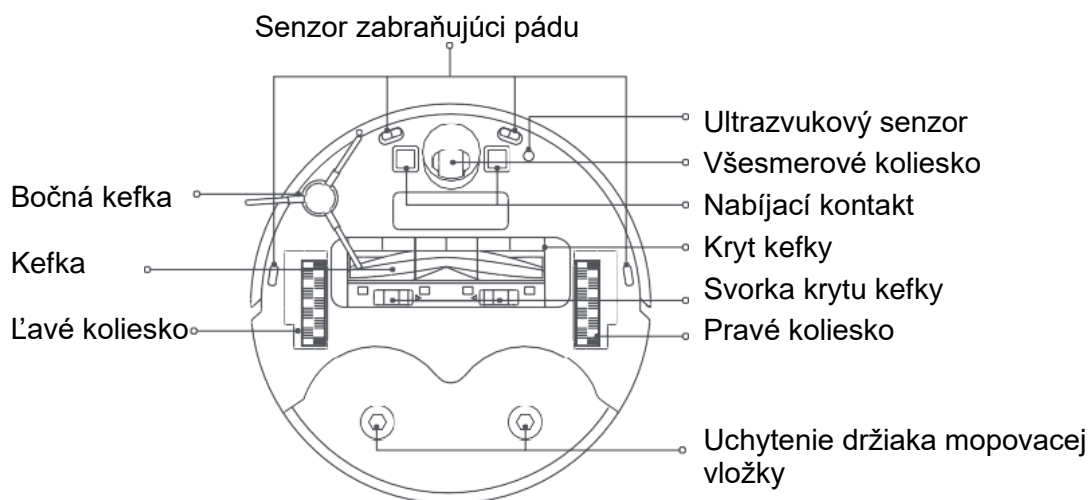
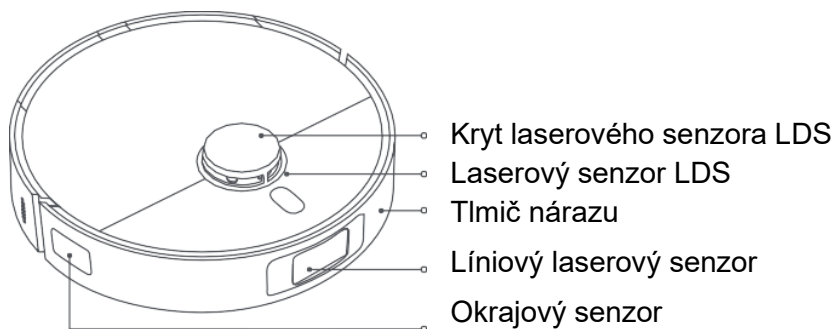

Nabíjací dok

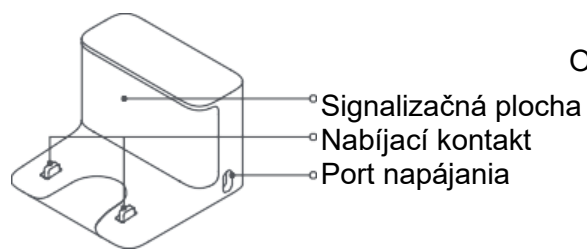

Nádoba na vodu

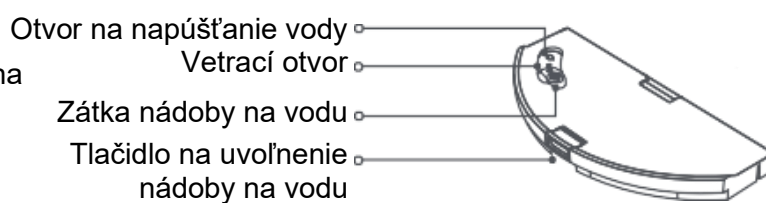

Zásobník na prach

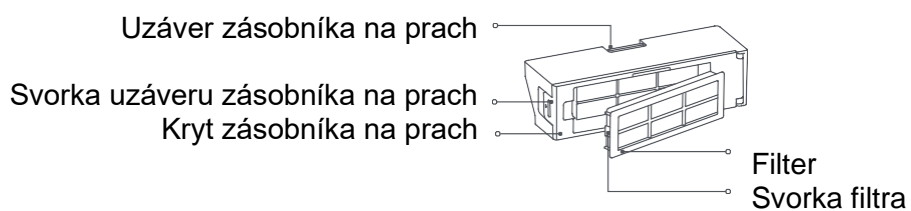

Zostava mopu

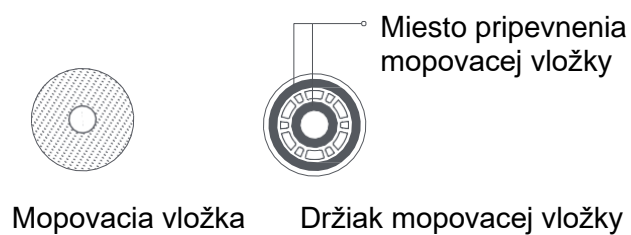

Montáž

Odstráňte ochranný obal

Pred použitím robotického vysávača odstráňte ochranné pásy z oboch strán a ochrannú fóliu signalizačnej oblasti nabíjacieho doku.

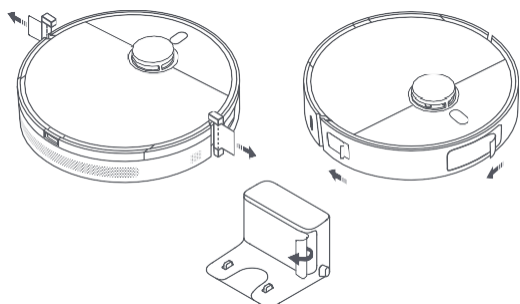

Namontujte bočnú kefku

Namontujte bočnú kefku na svorku na spodnej strane robotického vysávača.

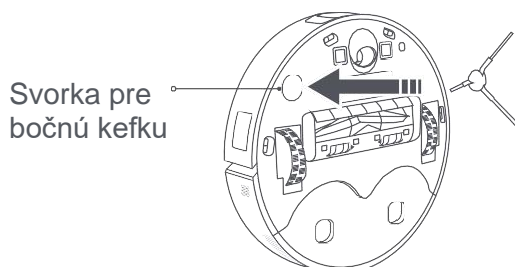

Pripojte do elektrickej zásuvky

Nabíjací dok umiestnite do blízkosti elektrickej zásuvky na mieste s dobrým pokrytím siete Wi-Fi. Potom ho pripojte k napájaniu.

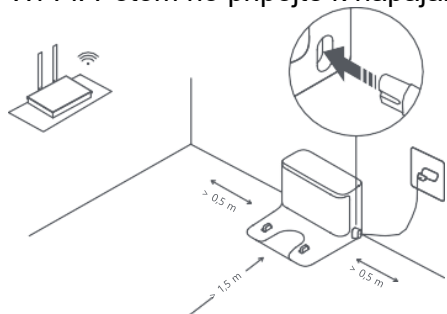

Upozornenie:

Neumiestňujte žiadne predmety vo vzdialenosti 0,5 m od nabíjacieho doku z každej strany a 1,5 m pred nabíjacím dkom.

Umiestnenie robotického vysávača

Po zapnutí robotického vysávača ho umiestnite do nabíjacieho doku a uistite sa, že nabíjacie kontakty na robotickom vysávači a doku sú zarovno. Robotický vysávač sa automaticky zapne a začne nabíjať. Po úplnom nabití robotického vysávača sa kontrolka po 10 minútach vypne. Pred prvým použitím sa odporúča robotický vysávač úplne nabiť.



Spôsob použitia

Pripojte sa k aplikácii Mi Home/Xiaomi Home

Tento výrobok je kompatibilný s aplikáciou Mi Home/Xiaomi Home*. Aplikáciu Mi Home/Xiaomi Home používajte na ovládanie zariadenia a na komunikáciu s inými inteligentnými domácimi zariadeniami.

Nasnímajte QR kód, stiahnite si aplikáciu a nainštalujte ju. Ak je už aplikácia nainštalovaná, presmerujeme vás na stránku konfigurácie pripojenia. Prípadne v obchode s aplikáciami vyhľadajte aplikáciu „Mi Home/Xiaomi Home“, stiahnite si ju a nainštalujte.

Spustíte aplikáciu Mi Home/Xiaomi Home. Ťuknite na symbol „+“ vpravo hore a pridajte svoje zariadenie podľa príslušných pokynov.



178CE85E



* V Európe (s výnimkou Ruska) je aplikácia označovaná názvom Xiaomi Home. Za predvolený sa považuje názov aplikácie zobrazený na vašom zariadení.

Poznámky:



- Tento robotický vysávač spolupracuje s aplikáciou Mi Home/Xiaomi Home a podporuje systém Android 9.0 a iOS 12.0 alebo novší.
- Podporované sú iba siete Wi-Fi v pásme 2,4 GHz.
- Verzia aplikácie mohla byť medzičasom aktualizovaná. Postupujte podľa pokynov pre aktuálnu verziu aplikácie.

Resetovanie Wi-Fi

Ak dôjde k výpadku spojenia medzi telefónom a robotickým vysávačom v dôsledku zmeny konfigurácie smerovača, nesprávneho hesla alebo z iných dôvodov, postupujte podľa nasledujúcich krokov:

1. Otvorte kryt robotického vysávača, aby ste videli kontrolku Wi-Fi.
2. Súčasne stlačte a podržte tlačidlá  a  dovedy, pokiaľ sa neozve hlasový oznam, že sa čaká na konfiguráciu siete.
3. Keď zabliká kontrolka Wi-Fi, Wi-Fi pripojenie bolo úspešne zresetované.

Spustenie čistenia

Stlačte tlačidlo  na robotickom vysávači alebo ťuknite na tlačidlo  v aplikácii a robotický vysávač spustí čistenie priestorov najprv pozdĺž krajov a stien a následne bude pokračovať v tvare písmena S. Po dokončení čistenia sa robotický vysávač automaticky vráti do nabíjacieho doku nabíť sa.

Metóda 1:

Stlačením tlačidla  na robotickom vysávači spustíte čistenie.

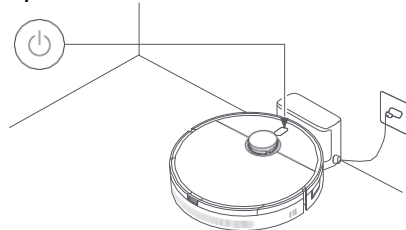

Metóda 2:

Ťuknutím na tlačidlo  v aplikácii spustíte čistenie.

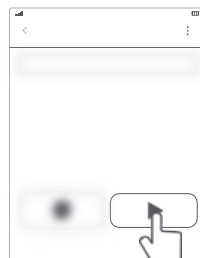

Poznámky:

- Pred čistením sa ubezpečte, že je robotický vysávač v nabíjacom doku a plne nabitý. Robotický vysávač počas čistenia nepresúvajte.
- Pri prvom použití robotického vysávača sa odporúča sledovať robotický vysávač a odstrániť všetky prekážky na zemi. Ak sa robotický vysávač môže na niektorých miestach zaseknúť alebo poškriabať povrch nábytku, môžete v aplikácii nastaviť obmedzené oblasti, aby ste robotickému vysávaču zabránili vstúpiť na tieto miesta.

Používanie funkcie vysávania a mopovania

1. Nasadíte celú mopovaciu zostavu na spodnú stranu robotického vysávača.

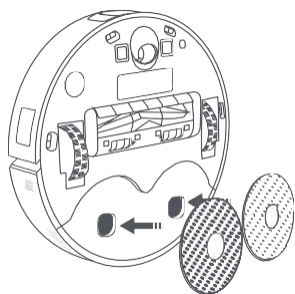

2. Otvorte kryt robotického vysávača a vyberte nádobu na vodu. Naplňte nádobu na vodu vodou z vodovodu a potom nasadte nádobu späť.

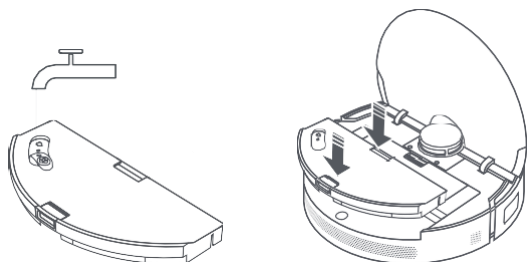

UPOZORNENIA:

- Do nádoby na vodu nepridávajte horúcu vodu, pretože by mohlo dôjsť k deformácii nádoby.
 - Do nádoby na vodu nepridávajte žiadne čistiace ani dezinfekčné prostriedky, aby nedošlo k upchatiu.
3. Stlačte tlačidlo  na nabíjacom doku alebo na robotickom vysávači, alebo použite aplikáciu, aby robotický vysávač spustil čistenie a mopovanie.

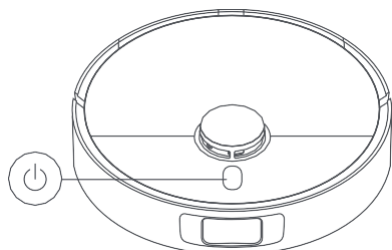

Poznámky:

- Navlhčenie mopovacích vložiek trvá približne 1 minútu.
 - Hrúbka koberca by nemala byť väčšia ako 7 mm.
4. Keď robotický vysávač ukončí úlohu a vráti sa do nabíjacieho doku, odoberte zostavu mopu a včas vyperte mopovacie vložky.

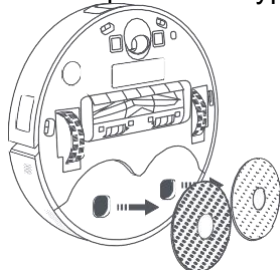



Poznámka: Ak robotický vysávač nebudete dlhšiu dobu používať, vyberte nádobu na vodu a vylejte vodu, aby ste predišli vzniku nepríjemného zápachu a plesní.

Pokračovanie v čistení

Ak počas čistenia hrozí riziko vybitia batérie, robotický vysávač sa automaticky vráti nabiť sa do nabíjacieho doku. Po dostatočnom nabití bude pokračovať v čistení tam, kde prestal.

Pauza

Keď je robotický vysávač v prevádzke, pozastavíte ho stlačením ľubovoľného tlačidla.

Stlačením tlačidla  opäť spustíte čistenie. Stlačením tlačidla  ukončíte aktuálnu úlohu čistenia a odošlete robotický vysávač späť do nabíjacieho doku.

Poznámka: Aby ste predišli chybám pri navigácii, ktoré by mohli zabrániť návratu vysávača do nabíjacieho doku alebo spôsobiť stratu mapy, vysávač neberte do rúk ani s ním nehýbte, keď je pozastavený.

Režim spánku

Robotický vysávač automaticky prejde do režimu spánku, keď bol 10 minút pozastavený.

Jeho kontrolka zhasne. Ak ho chcete prebudiť, stlačte na ňom ľubovoľné tlačidlo.

Poznámka: Ak čas v režime spánku presiahne 12 hodín, robotický vysávač sa automaticky vypne.

Funkcia detskej poistky

Funkcia detskej poistky je štandardne deaktivovaná. Túto funkciu môžete povoliť alebo zakázať v aplikácii. Deaktivujte ju podržaním tlačidla  na 3 sekundy.

Reštartovanie robotického vysávača

Ak tlačidlá nereagujú alebo robotický vysávač nemožno vypnúť, stlačte a podržte tlačidlo reset na 10 sekúnd, aby ste robotický vysávač násilne vypli, a potom stlačte tlačidlo  na 3 sekundy, aby ste ho zapli.

Aktualizácia firmvéru

Firmvér robotického vysávača je možné aktualizovať v aplikácii Mi Home/Xiaomi Home. Pred aktualizáciou sa uistite, že robotický vysávač je v nabíjacom doku a úroveň nabitia jeho batérie je vyššia ako 30 %.

Obnovenie výrobných nastavení

Ak robotický vysávač po reštartovaní nefunguje správne, pomocou špendlíka podržte stlačené tlačidlo Reset dovtedy, pokiaľ sa nezvle hlasový oznam, že sa obnovujú výrobné nastavenia. Týmto sa obnovia pôvodné výrobné nastavenia robotického vysávača.

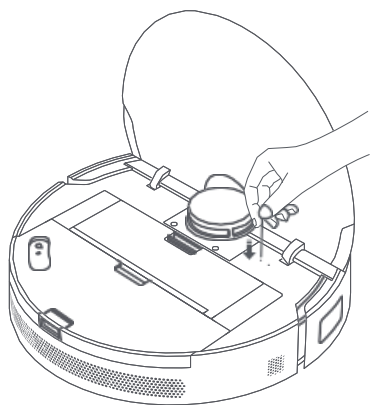

Starostlivosť a údržba

Snímače a nabíjacie kontakty Contacts * Odporúčame ich čistiť raz za mesiac.

Na čistenie všetkých senzorov a nabíjacích kontaktov použite jemnú handričku, ktorou môžete čistiť aj:

- Sensory zabraňujúce pádu, nabíjacie kontakty a ultrazvukový senzor na spodnej strane robotického vysávača
- Laserový senzor LDS na hornej strane robotického vysávača
- Tlmič nárazu a líniový laserový senzor na prednej strane robotického vysávača
- Okrajový senzor na bočnej strane robotického vysávača

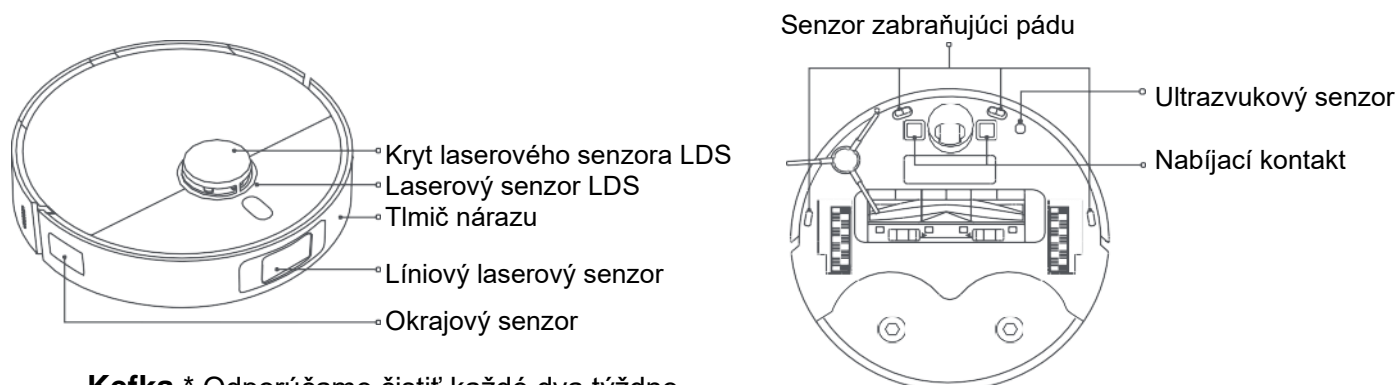

Kefka * Odporúčame čistiť každé dva týždne.

1. Robotický vysávač otočte dolú hlavou, zatlačte svorky a odoberte kryt kefy.
2. Kefku vyťahnite smerom nahor.
3. Vyberte oba konce kefy, pomocou priloženého nástroja na čistenie rozstrihajte všetky vlasy zamotané do kefy a odstráňte ich z kefy spolu s ostatnými nečistotami.
4. Znova nasadte kefku a kryt kefy a skontrolujte, či pevne držia na mieste.

Poznámka: Na dosiahnutie optimálnej účinnosti čistenia odporúčame kefku meniť každých 6 až 12 mesiacov.

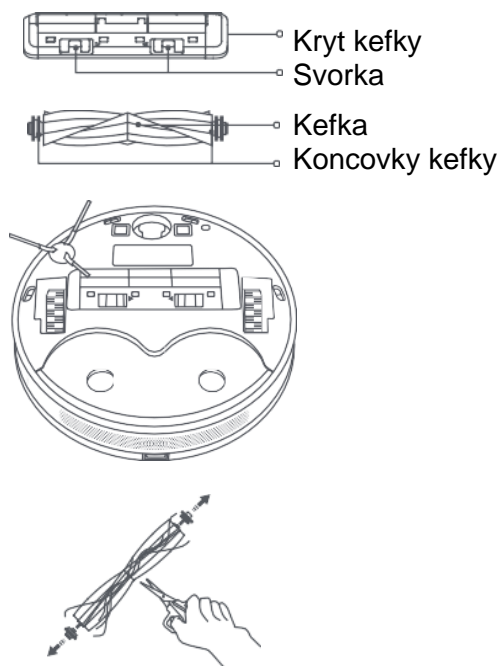

UPOZORNENIE: Ak je v kefke zamotaných príliš veľa vlasov alebo ak sú vlasy pevne zamotané, neťahajte za ne násilím, aby nedošlo k poškodeniu kefy.

Bočná kefka *Odporúčame čistiť každé dva týždne.

1. Robotický vysávač otočte dolu hlavou, bočnú kefku vytiahnite smerom nahor a vyčistite ju.
2. Bočnú kefku znova nasadte na robotický vysávač.

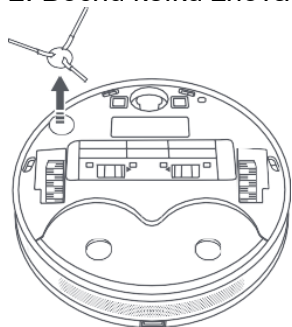

Poznámka: Na dosiahnutie optimálnej účinnosti čistenia odporúčame bočnú kefku meniť každých 3 až 6 mesiacov.

Všesmerové koliesko * Čistite ho podľa potreby.

1. Robotický vysávač otočte dolu hlavou a vytiahnite všesmerové koliesko.
2. Z kolieska a osky odstráňte vlasy, nečistotu a iné zvyšky.
3. Koliesko vložte späť a pevne ho zatlačte na miesto.

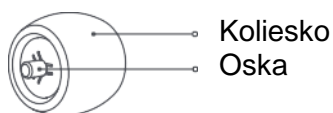

Poznámky:

- Na jemné vysunutie kolieska môžete použiť malý skrutkovač alebo iný nástroj na páčenie.
- Koliesko môžete vyčistiť vodou a po vysušení znova namontovať.

Zásobník na prach * Odporúčame čistiť každý týždeň.

1. Otvorte kryt robotického vysávača, zatlačte tlačidlo na uvoľnenie zásobníka a zásobník na prach vyberte.

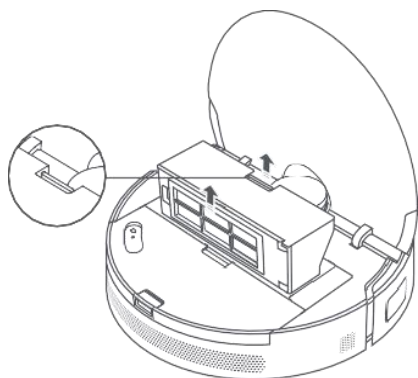

2. Kryt zásobníka na prach otvorte a vyprázdňte obsah zásobníka.

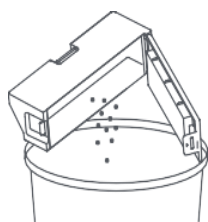

Poznámka: Pri vyprázdňovaní obsahu zásobníka na prach ho zľahka poklepte, aby nedošlo k upchatiu filtra.

Filter * Odporúčame čistiť každé dva týždne.

1. Vyberte filter zo svorky filtra podľa obrázka.

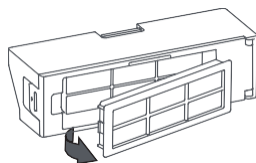

2. Opláchnite a jemne poklepte na okraje filtra, aby ste odstránili prach a nečistoty. Pokračujte, kým nebude čistý.



Poznámka: Filter sa nepokúšajte čistiť kefkou ani prstom.

3. Otvorte kryt zásobníka na prach, naplňte zásobník na prach čistou vodou a zatvorte kryt zásobníka na prach. Zatraste zásobníkom na prach zo strany na stranu a potom z neho vylejte špinavú vodu.

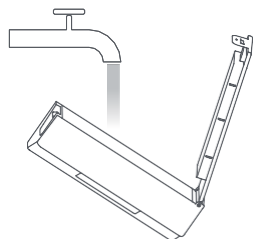

UPOZORNENIE: Na čistenie filtra používajte iba čistú vodu. Nepoužívajte saponát.

4. Pred opätovným vložením nechajte zásobník na prach a filter vyschnúť.

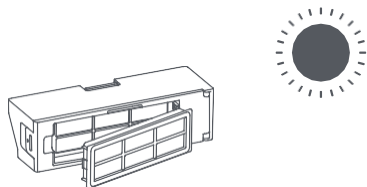

Poznámka: Pred vložením späť dôkladne vysušte zásobník na prach a filter.

Mopovacia vložka * Odporúča sa čistenie po každom použití.

1. Mopovaciú vložku zložte z držiaka.



2. Mopovaciú vložku vyčistite a vysušte.

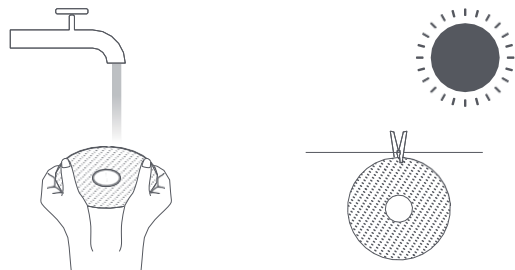

Nabíjací dok * Čistite ho podľa potreby.

Vyčistite nabíjacie kontakty a signalizačnú plochu nabíjacieho doku mäkkou, suchou handričkou.

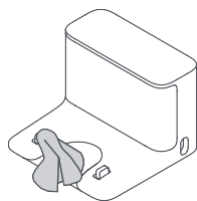

Poznámka: Na dosiahnutie optimálnej účinnosti čistenia odporúčame meniť mopovaciú vložku každých 1 až 3 mesiacov.

Batéria

Robotický vysávač je vybavený lítiovo-iónovou batériou s vysokým výkonom. V záujme zaistenia optimálneho výkonu batérie zabezpečte, aby zostala pri bežnom používaní dostatočne nabitá.

Poznámka: Ak sa robotický vysávač dlhšiu dobu nepoužíva, vypnite ho a odložte. Robotický vysávač by ste mali nabíť aspoň každé tri mesiace, aby ste predišli poškodeniu spôsobenému nadmerným vybitím.

Riešenie porúch

Problém	Možná príčina a riešenie
Robotický vysávač sa nezapne.	Slabá batéria. Robotický vysávač úplne nabite a potom to skúste znova. Okolité teplota je nižšia ako 0 °C alebo vyššia ako 40 °C. Uistite sa, že robotický vysávač používate pri teplote od 0 °C do 40 °C.
Robotický vysávač sa nenabíja.	Skontrolujte, či je napájací kábel správne zapojený do nabíjacieho doku a do elektrickej zásuvky, a či sú nabíjacie kontakty čisté. Ak nie sú čisté, nabíjacie kontakty na doku a robotickom vysávači vyutierajte suchou handričkou.
Robotický vysávač sa nedokáže vrátiť do doku, aby sa nabil.	Skontrolujte, či okolo nabíjacieho doku nie je príliš veľa prekážok. Dok umiestnite tak, aby v jeho okolí neboli žiadne prekážky.
Robotický vysávač nefunguje podľa očakávaní.	Robotický vysávač vypnite a potom znova zapnite.
Robotický vysávač vydáva nezvyčajný hluk.	Do hlavnej kefy, bočnej kefy alebo niektorého z hlavných koliesok sa mohol zachytiť cudzí predmet. Robotický vysávač zastavte a odstráňte všetky nečistoty.
Prečo robotický vysávač nečistí tak účinne ako predtým alebo nezotrie všetok prach?	Skontrolujte, či zásobník na prach nie je plný. Ak áno, vyprázdňte ho. Okrem toho skontrolujte filter a v prípade potreby ho vyčistite. Takisto skontrolujte, či nie je okolo niektorej z kefiiek niečo omotané.
Zlyhá konfigurácia siete	Nesprávne heslo siete Wi-Fi. Uistite sa, že ste použili správne heslo. Prepnite na 2,4 GHz sieť, pretože 5 GHz siete a podnikové smerovače nie sú v súčasnosti podporované. Uistite sa, že je robotický vysávač na mieste s dobrým signálom Wi-Fi. Robotický vysávač nemusí byť v stave čakania na pripojenie. Ukončíte a znovu otvorte aplikáciu a podľa krokov sa pokúste znova nakonfigurovať sieť.
Robotický vysávač nevykonáva naplánované čistenie.	Nízka úroveň batérie. Robotický vysávač spustí plánované upratovanie až vtedy, keď zostávajúca úroveň nabitia batérie nie je nižšia ako 30 %.
Mopovacia vložka nie je dostatočne mokrá.	Skontrolujte, či je v nádobe na vodu dostatočné množstvo vody. Upravte nastavenia hladiny vody v aplikácii. Riadte sa pokynmi v návode na obsluhu, aby ste správne nasadili mopovaciu vložku.
Mopovacia vložka je príliš mokrá.	Upravte nastavenia hladiny vody v aplikácii. Uistite sa, že zátka na nádobe na vodu je správne nasadená.
Robotický vysávač spotrebúva elektrickú energiu, keď je po úplnom nabití ponechaný v doku.	Keď je robotický vysávač ponechaný v doku, spotrebuje malé množstvo elektrickej energie, aby batéria mohla udržiavať optimálny výkon v režime spánku.

Robotický vysávač po nabití nepokračuje v čistení.	Uistite sa, že robotický vysávač nie je nastavený na režim DND, ktorý zabráni robotickému vysávaču pokračovať v čistení. Vypnite alebo upravte režim DND, aby robotický vysávač pokračoval v čistení.
Robotický vysávač sa po premiestnení nevráti do nabíjacieho doku.	Ak robotický vysávač premiestnite, môže sa stať, že zmení svoju polohu alebo opätovne zmapuje svoje okolie. Ak je robotický vysávač príliš ďaleko od nabíjacieho doku, nedokáže sa tam vrátiť sám. V takomto prípade ho budete musieť do nabíjacieho doku vložiť ručne.
Mopovacia vložka sa netočí.	O mopovaciu vložku sa mohol zachytiť cudzí predmet. Odstráňte cudzí predmet a skúste to znova.

Ďalšie riešenia nájdete v časti Additional settings (Ďalšie nastavenia) > Help & feedback (Pomoc a spätná väzba) na stránke ovládania tohto robotického vysávača v aplikácii Mi Home/Xiaomi Home.

Technické parametre

Robotický vysávač	
Názov	Robotický vysávač
Model	B108GL
Rozmery zariadenia	350 × 350 × 97 mm
Batéria	4800 mAh (menovitá kapacita); 5200 mAh (nominálna kapacita)
Doba nabíjania	Približne 6 hod.
Čistá hmotnosť	3,8 kg
Čistá hmotnosť (vrátane príslušenstva)	4,2 kg
Kompatibilita	Android 9.0 a iOS 12.0 alebo vyššia verzia
Bezdrôtové pripojenie	Wi-Fi IEEE 802.11b/g/n 2,4 GHz, Bluetooth 4.2
Menovité napätie	14,4 V ===
Menovitý príkon	55 W
Nabíjacie napätie	19,8 V ===
Prevádzková frekvencia	2400 – 2483,5 MHz
Maximálny výstupný výkon	< 20 dBm

Nabíjací dok

Model	B108GL-JZ
Rozmery zariadenia	130 × 126 × 94 mm
Menovitý vstup	100 – 240 V ~ 50/60 Hz 0,5 A
Menovitý výstup	19,8 V === 1 A

Informácie o likvidácii a recyklácii OEEZ



Všetky výrobky označené týmto symbolom patria medzi odpad z elektrických a elektronických zariadení (OEEZ podľa smernice Európskeho parlamentu a Rady 2012/19/EÚ) a nemali by sa likvidovať spolu s netriedeným komunálnym odpadom.

Namiesto toho by ste mali v záujme ochrany ľudského zdravia a životného prostredia odovzdať odpad zo svojho zariadenia na zbernom mieste určenom na recykláciu odpadu z elektrických a elektronických zariadení zriadenom vládnymi alebo miestnymi orgánmi. Správna likvidácia a recyklácia pomôžu predchádzať potenciálnym negatívnym dôsledkom na životné prostredie a na ľudské zdravie. Viac informácií o danom mieste, ako aj o podmienkach takýchto zberných miest, získate u predajcu alebo u miestnych úradov.

Pri bežnom používaní tohto zariadenia by mala byť vzdialenosť medzi anténou a telom používateľa minimálne 20 cm.

Ďalšie informácie získate na stránke www.mi.com

Výrobca: Xiaomi Communications Co., Ltd.

Adresa: #019, 9th Floor, Building 6, 33 Xi'erqi Middle Road, Haidian District, Peking, Čína

Vyrobené v Číne

Dovozca:

Mystical, a.s.

Tomášikova 50/B, 831 04 Bratislava, IČO 3628051