

Kanvica Xiaomi Smart Kettle 2 Pro

Návod na obsluhu

Pred použitím výrobku si pozorne prečítajte tento návod a odložte si ho pre prípad potreby v budúcnosti.

Preventívne opatrenia

- Tento spotrebič je určený na použitie v domácnostiach a napr. na nasledujúce účely:
 - kuchynské priestory pre personál v obchodoch, kanceláriách a na iných pracoviskách,
 - chalupy,
 - klienti v hoteloch, motelloch a iných rezidenčných priestoroch,
 - nocľahy s raňajkami.
- Spotrebič sa nesmie ponárať.
- Kanvica sa môže používať len s priloženou základňou.
- Nedovoľte, aby kanvicu používali bez dozoru alebo vedenia osoby, ktoré nemajú dostatočné fyzické, zmyslové alebo intelektuálne schopnosti alebo nemajú dostatok skúseností či zdravého rozumu.
- Nikdy nedovoľte deťom hrať sa s kanvicou.
- Udržujte ju mimo dosahu detí.
- Kanvicu treba odpojiť od elektriny v prípade, keď je prázdna, nepoužíva sa, keď do nej pridávate vodu, premiestňujete ju alebo čistíte, alebo nastal pri jej používaní problém.
- Túto kanvicu nepoužívajte na naklonenom alebo nestabilnom povrchu. Aby sa zabránilo poškodeniu jej plastových častí, uchovávajte ju ďalej od zdrojov tepla. Kanvicu nepokladajte na elektrické spotrebiče ani do ich blízkosti.
- Kanvica sa musí pripojiť do uzemnenej elektrickej zásuvky s menovitým prúdom 10 A alebo vyšším a s menovitým napätím 220 – 240 V~. Kanvicu nepripájajte do elektrickej zásuvky spolu s inými elektrickými spotrebičmi.
- Keď je napájací kábel poškodený alebo zlomený, treba ho nahradiť originálnym napájacím káblom, ktorý si zakúpite u výrobcu alebo v servisnom stredisku, aby ste predišli bezpečnostným rizikám.
- Keď je kanvica v prevádzke, neotvárajte jej veko a nevyliievajte ani nenalievajte vodu.
- Ak je kanvica preplnená, môže dôjsť k vyšpliechnutiu vriacej vody.
- Táto kanvica sa môže používať len na varenie vody. Nepoužívajte ju na ohrievanie iných vecí, ako sú morské riasy, vajcia, sójové mlieko, čaj, mlieko a rezance. V opačnom prípade nemusí kanvica riadne fungovať. Nepridávajte vodu nad značku maximálnej hladiny vody. Inak môže horúca voda z kanvice vytiecť alebo vystreknúť. Aby sa predišlo vareniu nasucho, pri varení musí byť v kanvici voda nad úrovňou minima.
- Pri dopĺňaní vody odstráňte kanvicu zo základne. Pred umiestnením kanvice späť do základne poutierajte z jej spodnej strany zvyšky vody.
- Aby sa zabránilo riziku požiaru, kanvicu nepokladajte do blízkosti zdrojov tepla, ako sú napríklad sporáky a kachle.
- Aby sa zabránilo riziku požiaru, nepoužívajte na napájanie tohto výrobku predlžovačku nízkej kvality.
- Kanvicu neponárajte do vody. Počas používania kanvicu nenakláňajte, netraste ňou, nepresúvajte ju ani nevyliievajte.
- Tento spotrebič môžu používať deti od 8 rokov len v prípade, že im boli poskytnuté usmernenia alebo dohľad pri používaní spotrebiča a že porozumeli hroziacim rizikám. Čistenie a údržbu používateľom nesmú vykonávať deti, pokiaľ nie sú staršie ako 8 rokov a nie sú pod dohľadom. Spotrebič a jeho kábel uchovávajte mimo dosahu detí mladších ako 8 rokov.
- Varovanie: zabráňte rozliatiu tekutiny na konektor.
- Povrch vykurovacieho telesa je po použití vystavený zvyškovému teplu.
- Spotrebiče môžu používať osoby so zníženými fyzickými, vnemovými alebo duševnými schopnosťami alebo nedostatkom skúseností a vedomostí len v prípade, že im boli poskytnuté usmernenia alebo dohľad pri používaní spotrebiča a že porozumeli hroziacim rizikám.

Poznámka: Pri prvom použití kanvice vodu prevarte a vylejte. Skôr, než začnete vodu piť, postup 3-krát zopakujte.
Varovanie: Počas varenia vody nemanipulujte vekom kanvice.

Opis výrobku

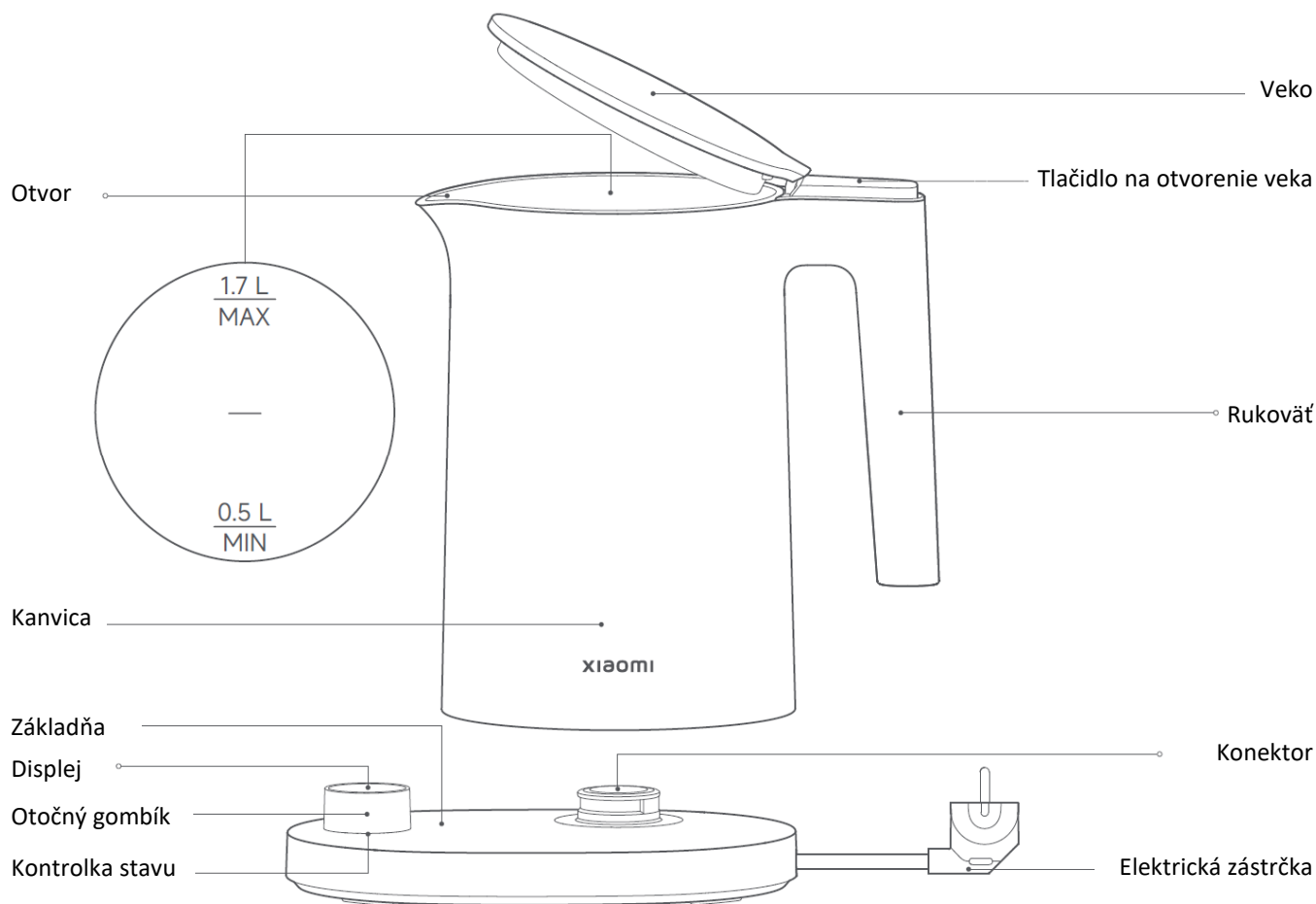

Poznámka: Ilustrácie výrobku, príslušenstva a používateľského rozhrania v návode na obsluhu slúžia len na referenčné účely.

V dôsledku neustáleho vylepšovania výrobku sa jeho vzhľad a funkcie môžu líšiť.

Plocha na ovládanie

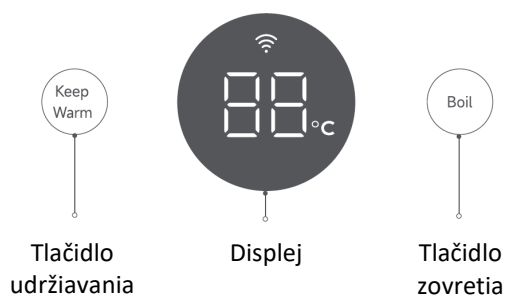

Spôsob použitia

Po pripojení k napájaniu je pripravená na použitie.

1. Výber funkcie

V pohotovostnom režime otočením gombíka vyberte teplotu a kanvica automaticky prejde do stavu ohrevu alebo udržiavania tepla po stlačení tlačidla udržiavania tepla alebo zovretia. Displej automaticky zhasne, ak sa v priebehu 2 minút nevykoná žiadna operácia, a rozsvieti sa, keď sa dotknete tlačidla zovretia alebo udržiavania teploty, alebo keď zdvihnete kanvicu (táto operácia iba rozsvieti displej a neaktivuje funkcie). Ďalšie operácie môžete vykonávať po zapnutí displeja.

Poznámka: Predvolene sa dá gombík nastaviť o 1 °C na 40 °C až 90 °C. V aplikácii Mi Home/Xiaomi Home možno teplotu nastaviť aj podľa úrovne (k dispozícii je šesť úrovní) vrátane štyroch úrovni 45 °C, 60 °C, 70 °C a 85 °C a dvoch vlastných úrovní teploty.

2. Automatické udržiavanie tepla po zovretí

Otočte gombíkom na teplotu udržiavania teploty a potom stlačte tlačidlo zovretia, aby ste začali ohrievať.

Na displeji sa zobrazí teplota vody v reálnom čase. Po zovretí sa kanvica ochladí na teplotu udržiavania teploty a automaticky prejde do stavu udržiavania teploty.

Poznámky:

1. Počas ohrevu sa kontrolka na displeji zmení na červenú a po dosiahnutí nastavenej teploty sa zmení na modrú.
2. Predvolená doba udržiavania tepla pre všetky úrovne teploty je 24 hodín, ktorú si môžete prispôbiť od 1 do 24 hodín v aplikácii Mi Home/Xiaomi Home.
3. Najvyššia uvedená teplota je 99 °C po zovretí.

3. Ohrievajte priamo na teplotu udržiavania tepla

Otočte gombíkom na nastavenú teplotu a potom stlačte tlačidlo Udržiavanie teploty, aby ste začali ohrievať. Na displeji sa zobrazí teplota vody v reálnom čase. Po dosiahnutí prejde kanvica automaticky do stavu udržiavania teploty.

Poznámka: V pohotovostnom režime, keď je teplota vody v kanvici v rozmedzí od 40 °C do 90 °C, môže kanvica prejsť do stavu udržiavania teploty priamo s aktuálnou teplotou po stlačení tlačidla udržiavania teploty.

4. Zovretie

Stlačením tlačidla Zovretia spustíte ohrev. Na displeji sa zobrazí teplota vody v reálnom čase. Po ukončení ohrevu sa voda prirodzene ochladí.

Poznámka: Kontrolka režimu aj kontrolka stavu zhasnú, keď sa teplota vody po zovretí ochladí, a displej sa vypne, keď je teplota vody nižšia ako 45 °C.

5. Zrušiť ohrev

Počas ohrevu ohrev zrušíte opätovným stlačením funkcie Udržiavanie teploty alebo Zovretie.

6. Zapamätanie teploty udržiavania teploty po zdvihnutí kanvice

Počas udržiavania teploty sa po zdvihnutí kanvice na displeji zobrazí „--“. V prípade, že sa kanvica vráti späť do troch minút, bude stále v režime udržiavania teploty. Kanvica ukončí režim udržiavania teploty a vráti sa do pohotovostného režimu, ak ju po troch minútach umiestnite späť.

Poznámka: Táto funkcia je zapnutá a môžete ju vypnúť v aplikácii.

7. Režim NERUŠIŤ

Režim NERUŠIŤ je možné nastaviť v aplikácii Mi Home/Xiaomi. Po aktivácii sa vypne kontrolka stavu a stlmí sa zvuk upozornenia.

8. Obnovenie výrobných nastavení

V pohotovostnom režime podržaním tlačidla Zovretie na 7 sekúnd obnovíte výrobné nastavenia.

Pripojenie k aplikácii Mi Home/Xiaomi Home

Tento výrobok je kompatibilný s aplikáciou Mi Home/Xiaomi Home*. Ovládajte svoje zariadenie pomocou aplikácie Mi Home/Xiaomi Home.

Nasnímajte QR kód, stiahnite si aplikáciu a nainštalujte ju. Ak je už aplikácia nainštalovaná, presmerujeme vás na stránku konfigurácie pripojenia. Prípadne vyhľadajte aplikáciu „Mi Home/Xiaomi Home“ v obchode s aplikáciami, stiahnite si ju a nainštalujte.

Spustíte aplikáciu Mi Home/Xiaomi Home, ťuknite na symbol „+“ vpravo hore a následne pridajte svoje zariadenie podľa príslušných pokynov.

* V Európe (s výnimkou Ruska) je aplikácia označovaná názvom Xiaomi Home. Za predvolený sa považuje názov aplikácie zobrazený na vašom zariadení.



18CE2417

Poznámka: Verzia aplikácie mohla byť medzičasom aktualizovaná. Postupujte podľa pokynov pre aktuálnu verziu aplikácie.

Wi-Fi pripojenie

V pohotovostnom režime stlačte a podržte tlačidlá udržiavania teploty a zovretia na 7 sekúnd a bzučiak raz pípne, čo signalizuje začiatok resetovania Wi-Fi. V tomto čase bliká kontrolka Wi-Fi a je potrebné pripojiť sieť prostredníctvom aplikácie Xiaomi Home. Po pripojení zostane kontrolka Wi-Fi svietiť.

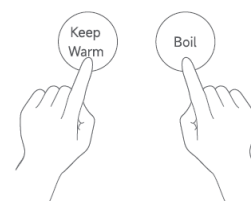

Povolenie/vypnutie Wi-Fi

Pri prvom zapnutí kanvice je Wi-Fi predvolene vypnuté.

V pohotovostnom režime stlačením a podržaním tlačidla Udržiavania teploty na 7 sekúnd zapnete/vypnete Wi-Fi.



Stav siete Wi-Fi

Čakanie na pripojenie...: Kontrolka Wi-Fi pomaly bliká.

Pripája sa...: Wi-Fi kontrolka svieti.

Úspešne pripojené: Wi-Fi kontrolka svieti.

Čistenie a údržba

1. Nalejte 0,5 l bieleho potravinárskeho octu a nechajte pôsobiť aspoň 1 hodinu.
2. Po vylíatí octu vyutierajte usadené zvyšky vlhkou handričkou.
3. Pridajte vodu (nad značku minimálnej hladiny vody a pod značku maximálnej hladiny vody) a po zovretí ju vylejte a potom kanvicu 4 – 5-krát prepláchnite čistou vodou.
4. Vonkajší povrch kanvice vyutierajte suchou handričkou. Kanvicu odložte na suchom a dobre vetranom mieste. Chráňte ju pred prachom, vlhkosťou a hmyzom.

Bezpečnostné pokyny:

1. Pred čistením kanvicu vytiahnite z elektriny a nechajte ju vychladnúť.
2. Pravidelne odstraňujte vodný kameň a usadeniny vo vnútri kanvice, aby ste predĺžili jej životnosť.
3. Ak sa v kanvici usadilo veľké množstvo vodného kameňa, zopakujte vyššie uvedený postup. Nepoužívajte oceľovú vlnu ani žiadne chemické či abrazívne čistiace prostriedky.
4. Kanvicu ani jej základňu neponárajte do vody. Vonkajšie povrchy udržiavajte suché.

Riešenie porúch

| Problémy | Možné príčiny | Riešenia |
|------------------------------------------------------------------------------------|----------------------------------------------------------------|---------------------------------------------------------------------------|
| Displej sa nerozsvieti. | Elektrická zásuvka je poškodená alebo nemá dostatočný kontakt. | Vymeňte elektrickú zásuvku. |
| | Elektrická zástrčka nie je správne pripojená. | Zástrčku pripojte do elektrickej zásuvky správne. |
| | Elektrická zástrčka je roztavená a zdeformovaná. | Obráťte sa na tím popredajného servisu. |
| Na displeji sa zobrazí chybový kód. | Nepoužíva sa pribalená základňa. | Použite originálnu základňu. |
| | Chybový kód E1: Chybný senzor teploty | Obráťte sa na tím popredajného servisu. |
| Kanvica neohrieva. | Chybový kód E2: Chyba vykurovania | Obráťte sa na tím popredajného servisu. |
| | Doska plošných spojov je poškodená. | Obráťte sa na popredajný servis. |
| | Vykurovacie teleso je poškodené. | Obráťte sa na popredajný servis. |
| Napájanie sa po zovretí vody nevypne alebo sa kanvica zahrieva, ale voda nezovrie. | Termostat skratoval z dôvodu varu na sucho. | Počkajte, kým sa teplota nevráti do normálu, než kanvicu znova použijete. |
| | Snímač teploty NTC je poškodený. | Obráťte sa na popredajný servis. |
| Chyba pripojenia aplikácie. | V obvode sa vyskytla chyba. | Obráťte sa na popredajný servis. |
| Chyba pripojenia aplikácie. | Funkcia Wi-Fi v telefóne nie je povolená. | Povoľte pripojenie Wi-Fi v telefóne. |
| | Ovládací doska je poškodená. | Obráťte sa na tím popredajného servisu. |

Technické parametre

| | |
|----------------------------------------------------------|----------------------------------------|
| Názov: Elektrická rýchlovarná kanvica | Model: MJYSH01-A |
| Menovité napätie: 220 – 240 V str. | Menovitý príkon: 1800 W |
| Menovitá frekvencia: 50/60 Hz | Objem: 1,7 l |
| Bezdrôtové pripojenie: Wi-Fi IEEE 802.11b/g/n 2,4 GHz | Čistá hmotnosť: 1,20 kg |
| Bezdrôtové pripojenie: Bluetooth Low Energy | Frekvenčný rozsah: 2400 – 2483,5 MHz |
| Maximálny výstupný výkon: ≤20 dBm | Rozmery zariadenia: 273 × 155 × 242 mm |
| Spotreba energie sieťového pohotovostného režimu: <2,0 W | |

VYHLÁSENIE O ZÁRUKU

TÁTO ZÁRUKA VÁM PRIZNÁVA ŠPECIFICKÉ PRÁVA. MÔŽETE MAŤ AJ INÉ PRÁVA PRIZNANÉ ZÁKONMI VAŠEJ KRAJINY, PROVINIE ALEBO ŠTÁTU. V NIEKTORÝCH KRAJINÁCH, PROVINCIÁCH ALEBO ŠTÁTOCH MÔŽU SPOTREBITEĽSKÉ ZÁKONY PREDPISOVAŤ MINIMÁLNE TRVANIE ZÁRUKY. POKIAĽ TO ZÁKON NEPOVOĽUJE INAK, SPOLOČNOSŤ XIAOMI NEVYLUČUJE, NEOBMEDZUJE ANI NEPOZASTAVUJE PRÁVA, KTORÉ VÁM MÔŽU BYŤ PRIZNANÉ. ABY STE ÚPLNE POROZUMELI SVOJIM PRÁVAM, ODPORUČAME VÁM INFORMOVAŤ SA O ZÁKONOCH VAŠEJ KRAJINY, PROVINIE ALEBO ŠTÁTU.

1. OBMEDZENÁ ZÁRUKA NA VÝROBOK

Spoločnosť XIAOMI zaručuje, že výrobky sú bez väd materiálu a spracovania pri bežnom používaní a používaní v súlade s príslušnou používateľskou príručkou k výrobku počas záručnej doby.

Trvanie a podmienky právnych záruk určujú príslušné miestne zákony. Viac

informácií o výhodách spotrebiteľských záruk sa dozviete na oficiálnej webovej stránke spoločnosti Xiaomi

<https://www.mi.com/global/support/warranty>.

Spoločnosť Xiaomi zaručuje pôvodnému kupujúcemu, že v priebehu obdobia uvedeného vyššie sa pri normálnom používaní na jej výrobkoch značky Xiaomi

nevyskytnú chyby v materiáloch a spracovaní pri bežnom používaní vo vyššie uvedenom období.

Spoločnosť Xiaomi nezaručuje, že prevádzka výrobku bude nepretržitá alebo bezchybná.

Spoločnosť Xiaomi nezodpovedá za poškodenia, ku ktorým došlo pri nedodržaní pokynov týkajúcich sa používania výrobku.

2. NÁPRAVNÉ PROSTRIEDKY

Ak sa zistí chyba hardvéru a spoločnosť Xiaomi prijme v rámci záručnej doby platnú reklamáciu, spoločnosť Xiaomi buď (1) bezplatne opraví výrobok, (2) vymení výrobok, alebo (3) vráti sumu za výrobok po odpočítaní prípadných prepravných nákladov.

3. AKO ZÍSKAŤ ZÁRUČNÝ SERVIS

Ak chcete získať záručný servis, musíte výrobok doručiť v originálnom balení alebo v podobnom balení, ktoré zabezpečí adekvátnu ochranu výrobku, na adresu uvedenú spoločnosťou Xiaomi. S výnimkou prípadov, ktoré sú zakázané platnými zákonmi, môže spoločnosť Xiaomi od vás pred poskytnutím záručného servisu vyžadovať predloženie dokladov alebo dokladu o kúpe a/alebo splnenie registračných požiadaviek.

4. VÝNIMKY A OBMEDZENIA

Pokiaľ spoločnosť Xiaomi nestanovila inak, táto obmedzená záruka sa vzťahuje iba na výrobok vyrobený spoločnosťou alebo pre spoločnosť Xiaomi, ktorý sa dá identifikovať pomocou ochranných známk, obchodného názvu alebo loga „Xiaomi“ alebo „Mi“.

Obmedzená záruka sa nevzťahuje na akékoľvek (a) poškodenie spôsobené zásahom prírody alebo vyššej moci, ako napríklad bleskom, tornádom, záplavou, požiarom, zemetrasením alebo inými vonkajšími príčinami; (b) poškodenie spôsobené nedbanlivosťou; (c) poškodenie spôsobené používaním na komerčné účely; (d) poškodenie spôsobené zmenami alebo modifikáciami akýchkoľvek častí výrobku; (e) poškodenie spôsobené používaním výrobku s inými výrobkami, ktoré nie sú značky Xiaomi; (f) poškodenie spôsobené nehodou, zneužitím alebo nesprávnym použitím; (g) poškodenie spôsobené používaním výrobku mimo rozsahu povoleného alebo zamýšľaného používania stanoveného spoločnosťou Xiaomi alebo používaním nesprávneho napätia alebo napájacieho zdroja; alebo (h) poškodenie spôsobené servisom (vrátane vylepšenia a rozšírenia) akoukoľvek osobou, ktorá nie je zástupcom spoločnosti Xiaomi.

Za zálohovanie údajov, softvéru alebo iných materiálov, ktoré si ukladáte alebo uchováвате vo výrobku, zodpovedáte vy sami. Je pravdepodobné, že počas servisu dôjde k strate alebo preformátovaniu údajov, softvéru alebo iných materiálov v rámci zariadenia. Spoločnosť Xiaomi nezodpovedá za takéto poškodenie alebo stratu.

Žiadny predajca, zástupca ani zamestnanec spoločnosti Xiaomi nemá oprávnenie na akékoľvek úpravy, rozširovanie alebo dopĺňanie tejto obmedzenej záruky. Ak sa niektorá podmienka považuje za nezákonnú alebo nevymáhateľnú, zákonnosť alebo vymáhateľnosť zostávajúcich podmienok tým nie je dotknutá.

Popredajné služby môžu byť obmedzené na krajinu alebo región, kde bol výrobok pôvodne zakúpený, okrem prípadov, kedy to zakazuje zákon, alebo inak určuje spoločnosť Xiaomi.

Na výrobky, ktoré neboli riadne dovezené a/alebo neboli riadne vyrobené spoločnosťou Xiaomi a/alebo neboli riadne získané od spoločnosti Xiaomi alebo oficiálneho predajcu spoločnosti Xiaomi, sa tieto záruky nevzťahujú.

Na základe platných zákonov môžete mať nárok na záruky od neoficiálneho predajcu, ktorý výrobok predal.

Preto vám spoločnosť Xiaomi odporúča, aby ste sa obrátili na predajcu, od ktorého ste si výrobok zakúpili.

Tieto záruky sa nevzťahujú na Hongkong a Taiwan.

5. PREDPOKLADANÉ ZÁRUKY

S výnimkou prípadov, ktoré sú zakázané platnými zákonmi, majú všetky predpokladané záruky (vrátane záruk predajnosti a vhodnosti na konkrétny účel) obmedzené trvanie maximálne počas doby tejto obmedzenej záruky.

Niektoré jurisdikcie neumožňujú obmedzenia trvania predpokladanej záruky, a preto sa vyššie uvedené obmedzenie nebude v týchto prípadoch uplatňovať.

6. OBMEDZENIE ŠKÔD

S výnimkou prípadov, ktoré sú zakázané platnými zákonmi, nezodpovedá spoločnosť Xiaomi za akékoľvek škody spôsobené nehodami, nepriame, špeciálne alebo následné škody vrátane, no nie výlučne, straty ziskov, príjmov alebo údajov, škody vyplývajúce z akéhokoľvek porušenia výslovných alebo predpokladaných záruk alebo podmienok alebo podľa akejkoľvek inej právnej teórie dokonca aj v prípade, ak spoločnosť Xiaomi bola informovaná o možnosti takýchto škôd. Niektoré jurisdikcie neumožňujú vylúčenie alebo obmedzenie špeciálnych, nepriamych alebo následných škôd, takže vyššie uvedené obmedzenia alebo vylúčenia sa na vás nemusia vzťahovať.

7. KONTAKTY SPOLOČNOSTI XIAOMI

Zákazníci môžu navštíviť webovú stránku: <https://www.mi.com/global/support/warranty>.

Kontaktnou osobou pre služby po predaji môže byť akákoľvek osoba z autorizovanej servisnej siete spoločnosti Xiaomi, autorizovaní distribútori alebo predajca, u ktorého ste si výrobok zakúpili. V prípade pochybností kontaktujte príslušnú osobu, ktorú vám odporučí spoločnosť Xiaomi.



Vyhlásenie o zhode EÚ

My, spoločnosť Foshan Viomi Electrical Technology Co., Ltd., týmto vyhlasujeme, že toto zariadenie je v súlade s požiadavkami platných smerníc a európskych noriem, ako aj ich dodatkov. Úplné znenie vyhlásenia o zhode EÚ je k dispozícii na nasledujúcej internetovej adrese: <http://www.mi.com/global/service/support/declaration.html>



Informácie o OEEZ

Všetky výrobky označené týmto symbolom patria medzi odpad z elektrických a elektronických zariadení (OEEZ podľa smernice Európskeho parlamentu a Rady 2012/19/EÚ) a nemali by sa likvidovať spolu s netriedeným komunálnym odpadom. Namiesto toho by ste mali v záujme ochrany ľudského zdravia a životného prostredia odovzdať odpad zo svojho zariadenia na zbernom mieste určenom na recykláciu odpadu z elektrických a elektronických zariadení zriadenom vládnymi alebo miestnymi orgánmi. Správna likvidácia a recyklácia pomôžu predchádzať potenciálnym negatívnym dôsledkom na životné prostredie a na ľudské zdravie. Viac informácií o danom mieste, ako aj o podmienkach takýchto zberných miest, získate u predajcu alebo u miestnych úradov.

Vyrobené pre: Xiaomi Communications Co., Ltd.

Výrobca: Foshan Viomi Electrical Technology Co., Ltd.

(spoločnosť iniciatívy Mi Ecosystem)

Adresa: 13th Floor, No. 7, Industrial Road, Licun Village, Lunjiao Town, Shunde District, Foshan City, Guangdong Province, Čína

Ďalšie informácie získate na stránke www.mi.com

Podrobnosti o dovozcovi nájdete na obale.

Dátum výroby: Pozri rámček

Vyrobené v Číne

Verzia návodu na obsluhu: V1.0

EU REP.

Xiaomi Technology Netherlands B.V.

Prinses Beatrixlaan 582, 2595BM, Haag, Holandsko

contact@support.mi.com

UK REP.

Xiaomi Technology UK Limited

Davidson House, Forbury Square, Reading, Berkshire RG1 3EU

contact@support.mi.com

Dovozca:

Mystical, a.s.

Tomášikova 50/B, 831 04 Bratislava, IČO 36280518